

Optosenzor snímač se zaostřením senzory na barevné značky R58ECRGB1Q

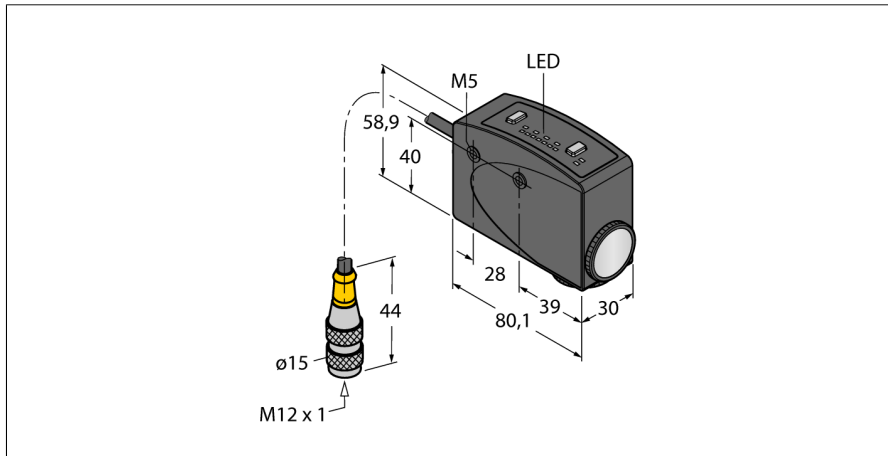

- 150mm PVC kabel s konektorem, 5žilový
- stupeň krytí IP67
- nastavení pomocí 2 tlačítek
- 8segmentový LED displej
- nastavitelné zpoždění sepnutí a rozepnutí 30 ms
- automatická volba červeného, zeleného a modrého světla
- snímací pole rovnoběžné s osou pouzdra
- optika otočná o 90°
- napájecí napětí: 10...30 VDC
- spínací výstup PNP / NPN
- funkci výstupu lze nastavit (spínací / rozpínací)
- vstup Teach

Typové označení Identifikační číslo	R58ECRGB1Q 3075040
Druh provozu Barva světla Ohnisková vzdálenost Okolní teplota	Kontrastní snímač červená / zelená / modrá 10 mm -10... +55°C
Napájecí napětí Zvlnění DC jmenovitý provozní proud Proud naprázdno I_0 Ochrana proti zkratu Ochrana proti přepólování Výstupní funkce Frekvence spínání Doba ustálení	10...30VDC < 10 % U_s ≤ 100 mA ≤ 75 mA ano ano spínací kontakt, PNP / NPN 10 kHz ≤ 100 ms
Pouzdro Rozměry Materiál pouzdra Čočka Připojení Délka kabelu Průřez kabelu Stupeň krytí	kvádrové pouzdro, R58 80.1 x 30 x 58.9 mm kov, ZN, černě lakovaný plast, akrylát kabel s konektorem, PVC, M12 x 1 0.15 m 5 mm ² IP67
Indikace napájení Indikace stavu výstupu Indikace funkční rezervy	LED zelená LED žlutá sloupec LED červená

Schéma zapojení

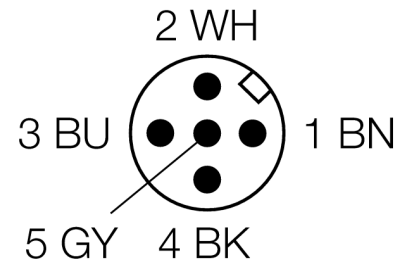
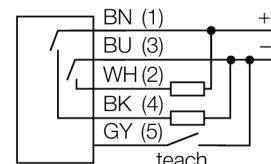

Funkční princip

Senzor pro snímání barevných značek rozlišuje všechny barevné kontrasty, které se používají pro značení výrobků a materiálů. Senzor automaticky zvolí jednu ze tří barevných vysílacích LED, aby dosáhl nejlepšího kontrastu. Velice krátký vyhodnocovací čas 50 μ s umožňuje používat senzor i ve vysokorychlostních aplikacích. Pomocí tlačítka na senzoru nebo externě pomocí šedého programovacího vodiče lze nastavit kontrast, parametry a zpoždění výstupu. Kromě toho lze senzor nastavovat staticky "naučením" stavů ZAP a VYP nebo dynamicky za provozu.

**Optosenzor
snímač se zaostřením
senzory na barevné značky
R58ECRGB1Q**

TURCK

Industrial
Automation

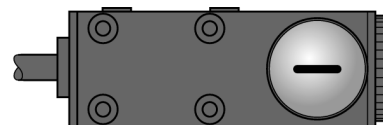

**Optosenzor
snímač se zaostřením
senzory na barevné značky
R58ECRGB1Q**

TURCK

Industrial
Automation

Wiring accessories

Typové označení	Identifikační číslo		Rozměrový náčrtek
RKC4.5T-2/TEL	6625016	Připojovací kabel, zásuvka M12 přímá 5pinová, délka kabelu: 2 m, materiál kabelu: černé PVC; cULus certifikát; k dispozici i jiné délky kabelu a provedení, viz www.turck.cz	