

**optosensor  
diffuse sensoren  
Laser-looptijdmet  
LT3PI**

**TURCK**

Industrial  
Automation



- kabel, 2 m, 7-draads
- weergave van de signaalsterkte
- beschermingsgraad IP67
- reikwijdte (meetbereik) op object (wit): 5 m
- 3 schakeluitgang-aansprektijden instelbaar
- bedrijfsspanning: 12...24 VDC
- schakel- en meetbereik onafhankelijk van elkaar instelbaar
- flank van de analoge uitgang omkeerbaar

**Aansluitschema**

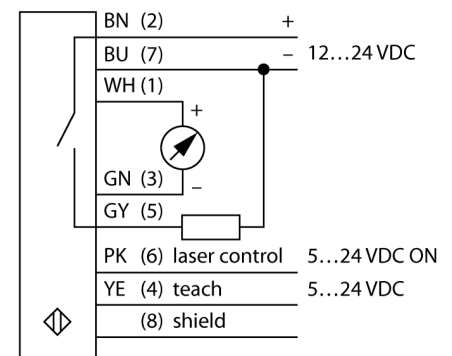

**Funcieprincipe**

Deze afstandssensor maakt gebruik van de "time of flight"-lasertechnologie en is bijgevolg bijzonder krachtig. De sensor genereert één miljoen impulsen per seconde. De microprocessor registreert de impulslooptijd tussen het te detecteren voorwerp en de sensor. Per milliseconde worden gemiddeld 1000 impulsen berekend en de waarde wordt aan de uitgang doorgegeven.

De sensor bereikt zijn hoogste nauwkeurigheid na een warmloofase van ongeveer 30 minuten.

**resolutie afhankelijk van de afstand**

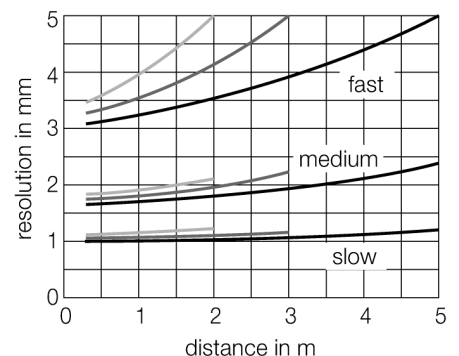

<b>Type</b>	LT3PI
<b>Ident no.</b>	3065514
<b>Systeemuitvoering</b>	
Lichtsoort	diffuse lasersensoren (laserlooptijd)
Golflengte	rood
Laserklasse	658 nm
Herhalingsnauwkeurigheid	Δ 2
Reikwijdte	1 mm
Omgevingstemperatuur	300...5000mm
	0...+50 °C
<b>Bedrijfsspanning U<sub>s</sub></b>	
Restriempelspanning	12...24 VDC
DC nominale bedrijfsstroom	< 10 % U <sub>s</sub>
Eigen stroomopname I <sub>o</sub>	≤ 100 mA
Kortsluitbeveiliging	≤ 108 mA
Ompoolbeveiliging	ja
Uitgangsfunctie	ja
Stroomuitgang	N.O.-contact, PNP/analoge uitgang
Lastweerstand	4...20mA
Schakelfrequentie	≤ 1000 Ω
Inschakelfoutimpulsonderdrukking	≤ 1000 Hz
	≤ 1 s
<b>Bouwvorm</b>	
Afmetingen	rechthoekig, LT3
Materiaal behuizing	87 x 35.3 x 68.5 mm
Lens	kunststof, ABS, zwart
Aansluiting	kunststof, acryl
Kabellengte	Kabel, PVC
Kabeldoorsnede	2 m
Beschermingsgraad	7x 0.34mm <sup>2</sup>
MTTF	IP67
	15Jaren volgens SN 29500 (Ed. 99) 40°C
<b>Bedrijfsspanningsindicatie</b>	
Schakeltoestandsindicatie	LEDgroen
Foutmelding	LEDgeel
Weergave van de functiereserve	LED
	LEDrood

optosensor  
diffuse sensoren  
Laser-looptijdmetr  
LT3PI

**TURCK**

Industrial  
Automation

**Toebehoren**

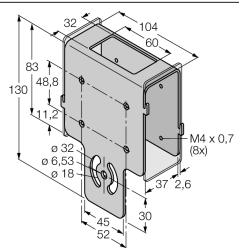
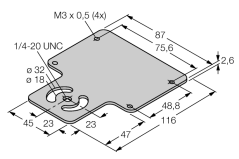
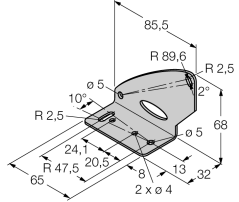
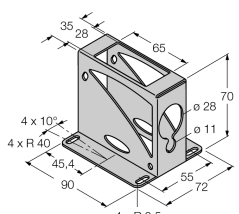
Type	Ident no.		Afmetingen
SMBAMSLT3IP	3073442	beschermbehuizing met beschermglas, roestvaststaal, voor bouwvorm LT3	
SMBAMSLT3P	3073132	montageplaat, roestvaststaal, voor bouwvorm LT3	
SMBLT31	3068505	montagebeugel, roestvaststaal, voor bouwvorm LT3	
SMBLT32	3069236	beschermbehuizing, roestvaststaal, voor bouwvorm LT3	
SMBLT3IP	3070973	beschermbehuizing, roestvaststaal, voor bouwvorm LT3	