

**Фотоэлектрический датчик
диффузионный датчик
лазерный таймер рабочего времени
LT7PIDQ**

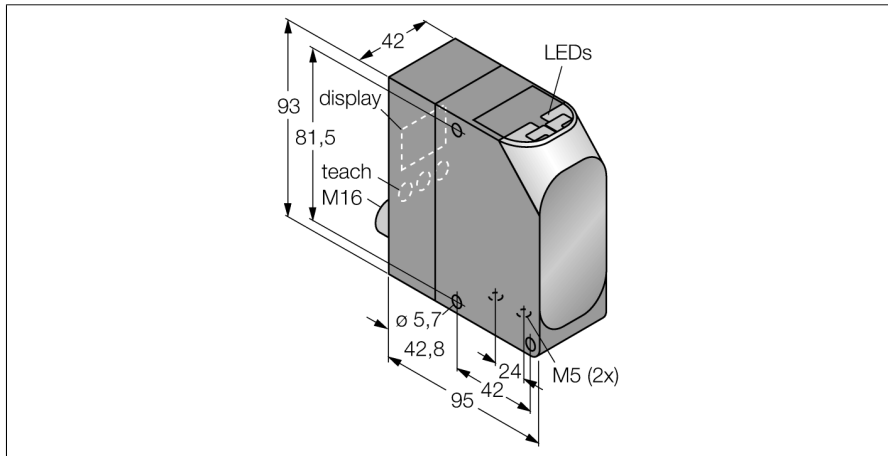

- Разъем "папа", M16 x 0,75, 12-конт.
- Индикация интенсивности сигнала
- Указатель для настройки, лазер класса 2, видимый красный свет
- LCD-дисплей
- Рабочее напряжение: 18...30 В DC
- Диапазоны гистерезиса и измерения можно настраивать по-отдельности
- Край аналогового выхода обратимый
- Выход для сигнализации неисправностей
- Серийный интерфейс RS422 или SSI совместимый

Тип	LT7PIDQ
Идент. №	3073439
Рабочий режим	Диффузионный лазерный датчик (time-of-flight)
Тип источника света	ИК
Длина волны	900 нм
Класс лазера	▲ 1
Повторяемость	8 мм
Диапазон	500...10000мм
Температура окружающей среды	-10...+50°C
Рабочее напряжение	18...30В =
Остаточная пульсация	< 10 % U _н
Защита от короткого замыкания	да
Выходная функция	2x Н.О., PNP/аналоговый выход
Токовый выход	4...20мА
Частота переключения	≤ 400 Гц
Конструкция	прямоугольный, LT7
Размеры	95 x 42 x 93 мм
Материал корпуса	Пластмасса, ABS, черн.
Линза	пластмасса, акрил
Соединение	разъем, M16
Класс защиты	IP67
Индикатор рабочего напряжения	светодиодзел.
Индикация состояния переключения	светодиод желтый

Схема подключения

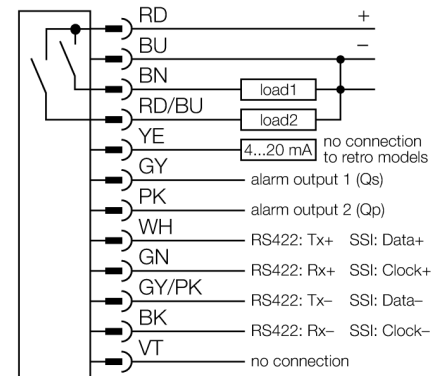

Принцип действия

LT7 использует импульсный времяпролетный метод и оборудован инфракрасным лазером для проведения измерений и пилотным лазером в красном видимом диапазоне для целей юстировки. Частота пульсации лазера - миллион раз в сек. Микропроцессор регистрирует время, нужное каждому импульсу для движения к мишени и обратно. Каждую миллисекунду время от тысячи импульсов усредняется, и соответствующая величина передается на выход.

Схема

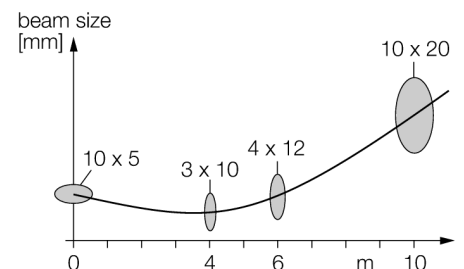

**Фотоэлектрический датчик
 диффузионный датчик
 лазерный таймер рабочего времени
 LT7PIDQ**

Аксессуары

Наименование	Идент. №		Чертеж с размерами
SMBLT7F	3073712	Монтажные комплектующие к SMBLT7, для точной подстройки LT7, сталь холодной прокатки	
SMBLT7	3073711	Монтажные зажимы, нерж. сталь, для серии LT3	

Установочная арматура

Наименование	Идент. №		Чертеж с размерами
MQDC-1210RA	3074028	Anschlusskabel, Kupplung, abgewinkelt, M16 x 0.75, 12-polig, Länge: 3.05 m, PVC	
MQDC-1210ST	3074174	Anschlusskabel, Kupplung, gerade, M16 x 0.75, 12-polig, Länge: 3.05 m, PVC	