

Opto Sensor
Reflexionslichttaster
Laser-Messsystem
LH30IX485QP

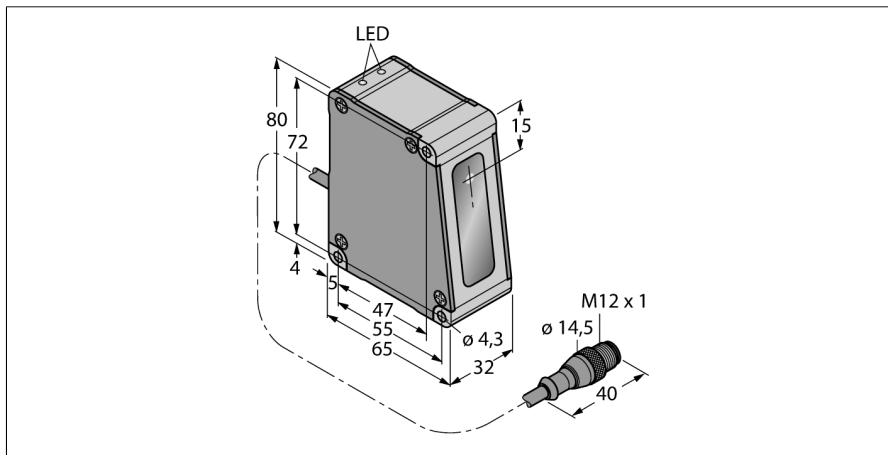

- Anzeige der Signalstärke
- Messbereich 25..35 mm
- Max. Auflösung 1 µm
- Laserstrahldurchmesser bei 30 mm Abstand: 50 µm
- Dickenmessung nominal 5 mm über Anschluss eines zweiten LH30 (Verbindungsadapter CSB3-M1281M1282-LH erforderlich)
- Betriebsspannung 18...30 VDC
- Analogausgang 4...20 mA
- RS485 serielle Kommunikation
- Einstellbar über beiliegende Software
- USB-Konverter INTUSB485-LH erforderlich
- 8-poliger Y-Verbindungsadapter CSB-M1280M1280-LH erforderlich

Typenbezeichnung	LH30IX485QP
Ident-Nr.	3011950
Betriebsart	Laser-Reflexionstaster (Triangulation)
Lichtart	rot
Wellenlänge	670 nm
Laserklasse	▲ 2
Reichweite	25...35mm
Umgebungstemperatur	-10...+45°C
Betriebsspannung	18... 30 VDC
Restwelligkeit	< 10 % U _z
DC Bemessungsbetriebsstrom	≤ 250 mA
Kurzschlusschutz	ja/ taktend
Verpolungsschutz	ja
Ausgangsfunktion	4...20 mA, Analogausgang
Stromausgang	4...20mA
Lastwiderstand	≤ 1000 Ω
Bereitschaftsverzug	≤ 1.25 s
Bauform	Quader, LH
Abmessungen	65 x 32 x 80 mm
Gehäusewerkstoff	Metall, AL, schwarz
Linse	Glas
Anschluss	Kabel mit Steckverbinder, PVC, M12 x 1
Kabellänge	0.15 m
Kabelquerschnitt	8x 0.34mm ²
Schutzart	IP67
Betriebsspannungsanzeige	LED grün

Anschlussbild

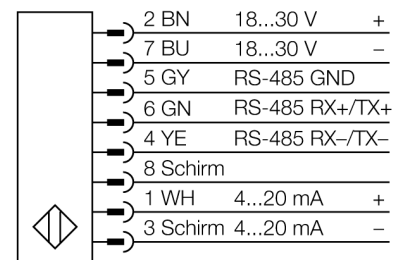

Funktionsprinzip

Die Funktionsweise des LH-Sensors beruht auf dem optischen Lasertriangulationsverfahren. Der Sender und die Optik erzeugen eine Lichtquelle, die auf ein Objekt gerichtet wird. Der Laserstrahl wird vom Objekt auf die Empfängerlinse des Sensors reflektiert und trifft anschließend auf CMOS-Empfangelement. Der Abstand des Objekts vom Empfänger bestimmt den Winkel, mit dem das Licht auf das Empfängerelement auftritt. Über diesen Winkel analysiert ein Mikroprozessor die Objektposition und ändert entsprechend das Ausgangssignal.

**Opto Sensor
Reflexionslichttaster
Laser-Messsystem
LH30IX485QP**

TURCK

Industrielle
Automation

Zubehör

Typ	Ident-Nr.		Maßbild
SMBLH30	3012719	Montagewinkel, eloxiertes Aluminium, schwarz, zur Montage von einem Pärchen LH30 Sensoren zur Abstands- und Dickenmessung	
SMBLH1	3012717	Montagewinkel, eloxiertes Aluminium, schwarz, zur seitlichen Wandmontage von einem LH Sensor	

Anschlusszubehör

Typ	Ident-Nr.		Maßbild
INTUSB485-LH	3013262	RS485-USB-Konverterkabel, M12x1 Stecker, 8-polig auf USB Stecker Typ-B, zum Programmieren von einem oder mehreren LH-Sensor(en) über den PC	
CSB-M1280M1280-LH	3013239	Y-Verteiler, M12x1 Stecker auf 2 x M12x1 Kupplung, 8-polig, -40...+80° C, IP67, zum Anschluss vom LH-Sensor an Spannung und INTUSB485-LH	
CSB3-M1281M1282-LH	3014418	Verteiler, M12x1 Stecker mit 0.30 m Kabel auf 3 x M12x1 Kupplung mit 0.60 m Kabel, 8-polig, -40...+150° C, IP67, zum Anschluss von 2 LH-Sensoren an Spannung und INTUSB485-LH	
MQLH-806-F	3011680	Anschlusskabel, PVC, geschirmt, Länge 2 m, M12 x 1 Kupplung 8-polig auf offenes Ende	
MQLH-801-MM	3012407	Verbindungskabel, PVC, geschirmt, Länge 0.3 m, M12 x 1 Stecker 8-polig auf M12 x 1 Stecker 8-polig	
MQLH-806-MF	3012398	Verbindungskabel, PVC, geschirmt, Länge 2 m, M12 x 1 Kupplung 8-polig auf M12 x 1 Stecker 8-polig	

