

**Opto sensor
sensor de modo difuso
sistema de medición láser
LH80IX485QP**

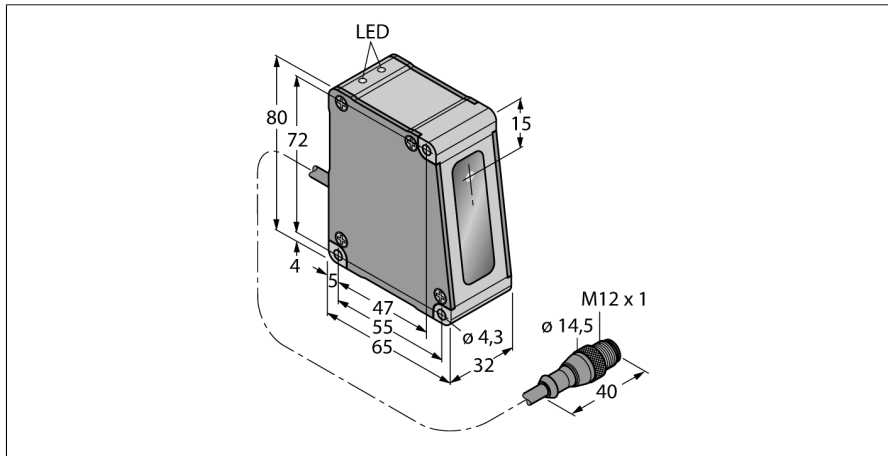

- indicación intensidad de la señal
- rango de medición 60..100 mm
- resolución máxima 4 µm
- diámetro del haz de rayos láser a 80 mm de distancia: 125 µm
- medición del grosor nominal 20 mm conectando un segundo LH80 (se requiere adaptador de conexión CSB3-M1281M1282-LH)
- tensión de servicio 18...30 VCC
- salida analógica 4...20 mA
- comunicación serial RS485
- configurable por medio del software adjunto
- requiere convertidor USB IN-TUSB485-LH
- requiere adaptador de conexión Y de 8 polos CSB-M1280M1280-LH

Designación de tipo	LH80IX485QP
Nº de identificación	3011951
Modo de funcionamiento	sensor de modo difuso láser (triangulación)
Tipo de luz	rojo
Longitud de onda	670 nm
Clase de láser	△ 2
Alcance	60...100 mm
Temperatura ambiente	-10... +45°C
Tensión de servicio	18...30 VDC
Ondulación residual	< 10 % U _{cc}
Corriente DC nominal	≤ 250 mA
Protección cortocircuito	sí/ cíclica
Protección contra polaridad inversa	sí
Función de salida	4 ... 20 mA, salida analógica
Salida de corriente	4...20mA
Resistencia de carga	≤ 1000 Ω
Retardo de la activación	≤ 1.25 s
Modelo	rectangular, LH
Medidas	65 x 32 x 80 mm
Material de la carcasa	metal, AL, negro
Lente	vidrio
Conexión	cable con conector, PVC, M12 x 1
Longitud del cable	0.15 m
Sección transversal del cable	8 x 0.34mm ²
Grado de protección	IP67
Indicación de la tensión de servicio	LED verde

Esquema de conexiones

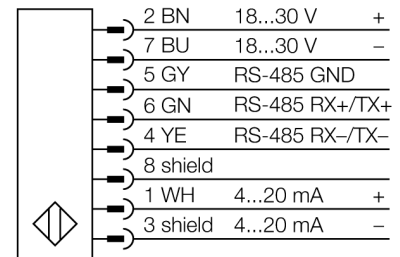

Principio de funcionamiento

El principio de funcionamiento del sensor LH se basa en procedimiento óptico de triangulación láser. El emisor y el óptico generan una fuente de luz que es dirigida hacia el objeto. El haz del láser es reflejado por el objeto sobre la lente receptora del sensor para alcanzar finalmente el elemento receptor CMOS. La distancia al objeto desde el receptor, determina el ángulo de incidencia de la luz al receptor. El microprocesador integrado utiliza este ángulo para analizar la posición del objeto y generar la correspondiente señal de salida.

**Opto sensor
sensor de modo difuso
sistema de medición láser
LH80IX485QP**

TURCK

Industrial
Automation

Accesorios

Modelo	N° de identificación		Dibujo acotado
SMBLH80	3012720	Escuadra de montaje, aluminio anodizado, negro, para el montaje de una pareja de sensores LH80 para la medición de distancia y grosor	
SMBLH1	3012717	Escuadra de montaje, aluminio anodizado, negro, para el montaje lateral en pared de un sensor LH	

Accesorios de cableado

Modelo	N° de identificación		Dibujo acotado
INTUSB485-LH	3013262	Cable adaptador USB RS485, conector macho M12x1, 8 polos en clavija USB del tipo B, para la programación de uno o varios sensores LH a través del PC	
CSB-M1280M1280-LH	3013239	distribuidor Y, clavija M12x1 en 2 acoplamientos M12x1, 8 polos, -40...+80° C, IP67, para la conexión de sensores LH a la tensión e INTUSB485-LH	
CSB3-M1281M1282-LH	3014418	distribuidor, clavija M12x1 con cable de 0,30 m en 3 acoplamientos M12x1 con cable de 0,60 m, 8 polos, -40...+150° C, IP67, para la conexión de 2 sensores LH a la tensión e INTUSB485-LH	
MQLH-806-F	3011680	Cable de conexión, PVC, apantallado, longitud 2 m, conector hembra M12 x 1 8 polos abierto en extremo	
MQLH-801-MM	3012407	Cable de conexión, PVC, apantallado, longitud 0,3 m, conector macho M12 x 1, 8 polos en conector macho M12 x 1 de 8 polos	
MQLH-806-MF	3012398	Cable de conexión, PVC, apantallado, longitud 2 m, conector hembra M12 x 1, 8 polos en conector macho M12 x 1, 8 polos	

