

**Détecteur photoélectrique  
système de mesure à laser  
LG10A65PIQ**

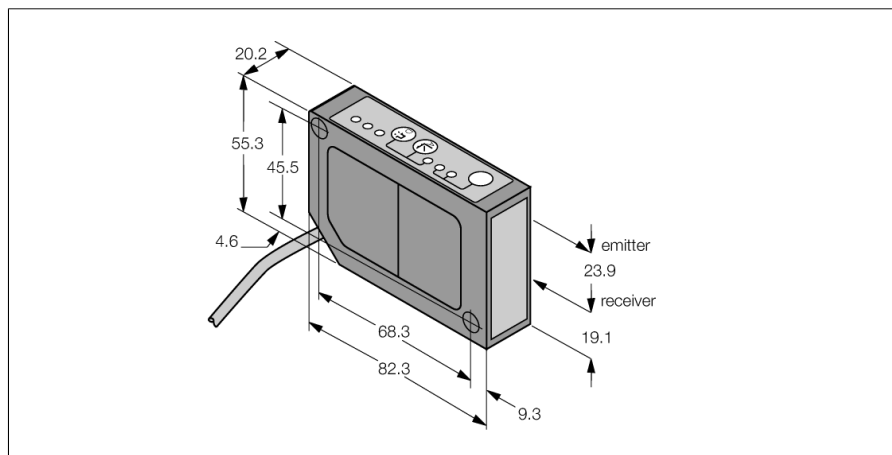

- câble avec connecteur M12x1, 8 pôles, 0.15 m
- plage de mesure 75...125 mm
- point de focalisation à 180 mm
- tension de service 12...30 VDC
- sortie analogique 4...20 mA
- visualisation de l'intensité du signal
- sortie d'alarme
- mode de fonctionnement lent et rapide réglable

**Schéma de raccordement**

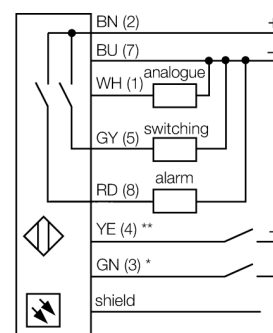

**Principe de fonctionnement**

Le principe de fonctionnement du L-GAGE s'est basé sur le principe de triangulation. L'émetteur et l'optique produisent une source lumineuse, qui est orientée sur un objet. Le faisceau laser est reflété sur la lentille de récepteur du détecteur et touche ensuite un élément de récepteur PSD sensible à la position. La distance de l'objet au récepteur détermine l'angle par lequel la lumière touche l'élément de récepteur. Par cet angle, un microprocesseur analyse la position de l'objet et change le signal de sortie correspondant.

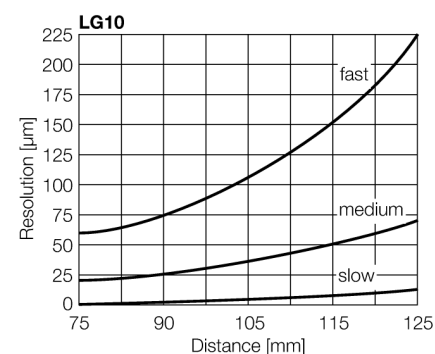

<b>Type</b>	LG10A65PIQ
No. d'identité	3054096
<b>Mode de fonctionnement</b>	système diffus à laser (triangulation)
Source de lumière	rouge
Longueur d'onde	670 nm
Distance focale	180 mm
Classe laser	▲ 2
Reproductibilité	0.01 mm
Portée	75...125mm
Température ambiante	-10...+50 °C
<b>Tension de service</b>	12...30 VDC
Taux d'ondulation	< 10 % $V_{crite \grave{a} \ crite}$
Courant de service nominal (DC)	≤ 100 mA
Consommation propre à vide $I_0$	≤ 50 mA
Protection contre les courts-circuits	oui
Protection contre les inversions de polarité	oui
Fonction de sortie	contact N.O., PNP/sortie analogique
Sortie de courant	4...20mA
Résistance de charge	≤ 1000 Ω
Fréquence de commutation	≤ 500 Hz
Retard à la disponibilité	≤ 1.25 s
<b>Format</b>	rectangulaire, LG10
Dimensions	82.3 x 20.2 x 55.3 mm
Matériau de boîtier	métal, ZN, laqué en noir
Lentille	plastique, acrylique
Raccordement	câble avec connecteur, PVC, M12 x 1
Longueur de câble	0.15 m
Section câble	8x 0.34mm <sup>2</sup>
Type de protection	IP67
<b>Indication de la tension de service</b>	LEDvert
Indication de l'état de commutation	LEDjaune

**Détecteur photoélectrique  
système de mesure à laser  
LG10A65PIQ**

**TURCK**

Industrial  
Automation

**Accessoires**

Type	No. d'identité		Dimensions
SMBLG	3055815	Montagewinkel, Edelstahl 304, für Sensoren der Reihe LG5 und LG10	
SMBLGA	3055906	Montagewinkel, Edelstahl 304, für Sensoren der Reihe LG5 und LG10, mit Verstellerschrauben für präzisere Montage	

**Accessoires de raccordement**

Type	No. d'identité		Dimensions
RKC8T-2/TEL	6625130	câble de raccordement, connecteur femelle M12, droit, 8 pôles, longueur de câble: 2m, matériau de gaine: PVC, couleur de gaine: noir, homologué cULus, conformité RoHS, mode de protection IP67	
WKC8T-2/TEL	6625133	câble de raccordement, connecteur femelle M12, coudé, 8 pôles, longueur de câble: 2m, matériau de gaine: PVC, couleur de gaine: noir, homologué cULus, conformité RoHS, mode de protection IP67	