

**Opto sensor  
sensor de modo difuso  
Q85BB62D-B**

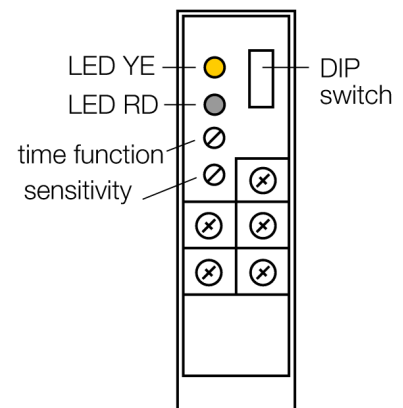

- caja de bornes interna
- posibilidad de montar racor atornillado para cables en dos puntos (desplazado 90°)
- Grado de protección IP67
- indicador de ajuste AID
- Tensión de servicio: 10...48 VCC
- Salidas: 1 x PNP, 1 x NPN
- activación con y sin luz
- ajuste de la sensibilidad por medio del potenciómetro

**Esquema de conexiones**

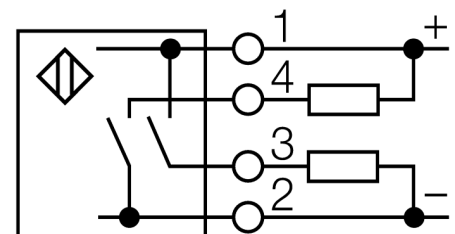

**Principio de funcionamiento**

Tal como en el caso del sensor retro-reflectivo, el sensor de modo difuso incorpora el emisor y receptor en la misma carcasa. Por ende, el sensor de modo difuso no detecta la interrupción del haz de luz tal como el sensor de modo retro-reflectivo o opuesto, sino la reflexión del objeto. Un objeto se detecta si refleja suficiente cantidad de luz de retorno al receptor. La distancia de conmutación del sensor de modo difuso depende de la reflectividad del objeto. Este tipo de sensor se encuentra especialmente diseñado para detección de objetos transparentes (sensor de modo difuso con/sin supresión de fondo o sensor de modo convergente).

**curva de alcance**

Alta ganancia en relación con el alcance

<b>Designación de tipo</b>	Q85BB62D-B
Nº de identificación	3034271
<b>Modo de funcionamiento</b>	sensor de modo difuso
Tipo de luz	IR
Longitud de onda	880 nm
Temperatura ambiente	-25... +55°C
<b>Tensión de servicio</b>	10...48 VDC
Corriente DC nominal	≤ 120 mA
Corriente sin carga I <sub>0</sub>	≤ 50 mA
Protección cortocircuito	sí/ cíclica
Protección contra polaridad inversa	sí
Función de salida	contacto de cierre, PNP/NPN
Frecuencia de conmutación	0.5 kHz
Frecuencia de conmutación	≤ 500 Hz
Retardo de la activación	≤ 100 ms
Disparo por sobrecarga	> 270 mA
<b>Modelo</b>	rectangular, Q85
Medidas	85 x 65 x 25 mm
Material de la carcasa	plástico, ABS, amarillo
Lente	acrílico, plástico
Conexión	caja de bornes
Grado de protección	IP67
<b>Indicación estado de conmutación</b>	LED amarillo
Indicación de exceso de ganancia	LED rojo intermitente

Opto sensor  
sensor de modo difuso  
Q85BB62D-B

**TURCK**

Industrial  
Automation

