

Optosenzor reflexní závora měřící laserový senzor LT3BDLVQ

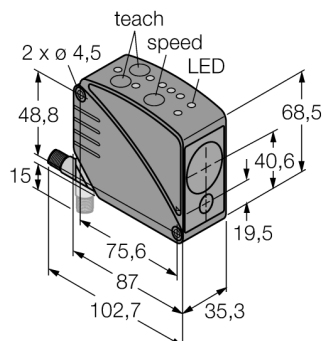

- zástrčka M12 x 1 8pinová
- zobrazení síly signálu
- stupeň krytí IP67
- vysoce odrazná fólie BRT-THVG-8X10P součástí dodávky
- měřicí rozsah s odraznou fólií: 50 m
- nastavit lze 3 spínací výstupy
- napájecí napětí: 12...24 VDC
- dva nezávisle nastavitelné spínací rozsahy

Schéma zapojení

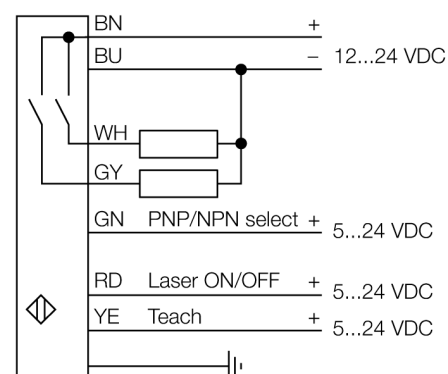

Funkční princip

Tento senzor používá technologii měření času odrazu laserového paprsku a tím je extrémně výkonný. Laser pulzuje milionkrát za sekundu. Mikroprocesor zaznamenává čas mezi vysláním a příjmem impulzu od snímaného objektu zpět k senzoru. Za milisekundu senzor vyhodnotí tisíc impulzů a na výstupu předá příslušnou hodnotu.

Nejvyšší přesnosti senzor dosáhne až po zahřátí, asi po 30 minutách.

Rozišení v závislosti na vzdálenosti

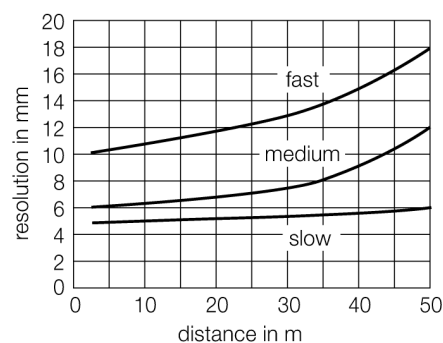

Typové označení	LT3BDLVQ
Identifikační číslo	3067381
Druh provozu	laserový reflexní závora
Barva světla	červená
Vlnová délka	658 nm
Laserová třída	▲ 1
Opakovatelnost	4.5 mm
Rozsah	500...50000 mm
Okolní teplota	0... +50°C
Napájecí napětí	12...24VDC
Zvlnění	< 10 % U _{is}
DC jmenovitý provozní proud	≤ 100 mA
Proud naprázdno I _o	≤ 108 mA
Ochrana proti zkratu	ano
Ochrana proti přepólování	ano
Výstupní funkce	2x spínací kontakt, PNP / NPN
Frekvence spínání	≤ 1000 Hz
Doba ustálení	≤ 1 s
Pouzdro	kvádrové pouzdro, LT3
Rozměry	87 x 35.3 x 68.5 mm
Materiál pouzdra	plast, ABS, černá
Čočka	plast, akrylát
Připojení	konektor, M12 x 1
Stupeň krytí	IP67
MTTF	15Roky dle SN 29500 (Ed. 99) 40°C
Indikace napájení	LED zelená
Indikace stavu výstupu	LED žlutá
Signalizace poruchy	LED
Indikace funkční rezervy	LED červená

**Optosenzor
reflexní závory
měřicí laserový senzor
LT3BDLVQ**

TURCK

Industrial
Automation

Příslušenství

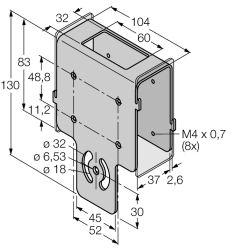
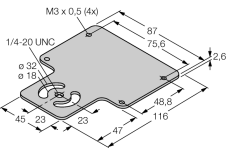
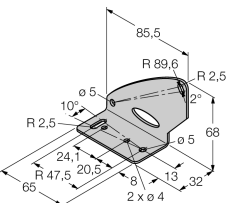
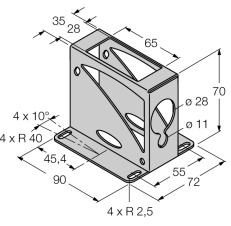
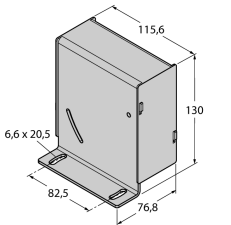
Typové označení	Identifikační číslo		Rozměrový náčrtek
SMBAMSLT3IP	3073442	Ochranné pouzdro, skleněné okno, nerezové pouzdro, pro typy LT3	
SMBAMSLT3P	3073132	Montážní deska, nerez, pro typy LT3	
SMBLT31	3068505	Montážní úchytka, nerez, pro typy LT3	
SMBLT32	3069236	Ochranné pouzdro, nerez, pro typy LT3	
SMBLT3IP	3070973	Ochranné pouzdro, nerez, pro typy LT3	

**Optosenzor
reflexní závory
měřicí laserový senzor
LT3BDLVQ**

TURCK

Industrial
Automation

Wiring accessories

Typové označení	Identifikační číslo		Rozměrový náčrtek
MQDC-806	3057593	Anschlusskabel, PVC, geschirmt, M12 x 1 Kupplung 8-polig auf offenes Ende	

Function accessories

Typové označení	Identifikační číslo		Rozměrový náčrtek
BRT-TVHG-8X10P	3069119	Samolepicí reflexní fólie 203 x 254 mm (lze stříhat), vysoký reflexní faktor	