

**Opto Sensor
Reflexionslichtschranke
Laser-Laufzeitmesser
LT7PLVQ**

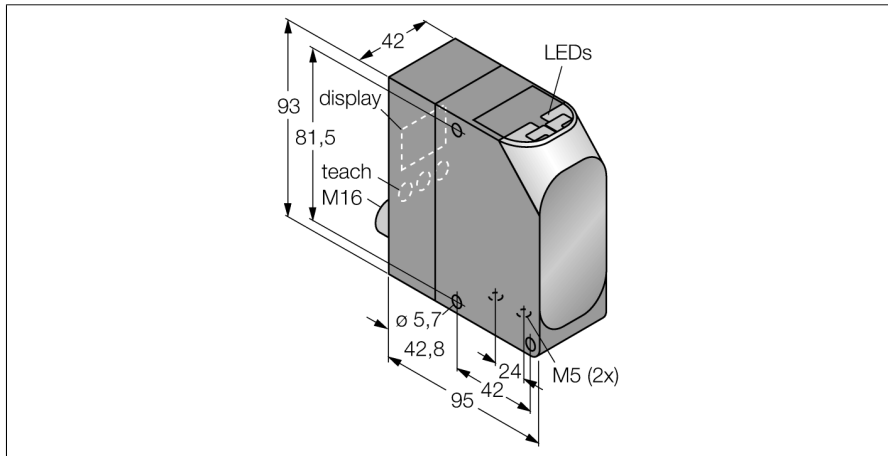

- Stecker, M16 x 0.75, 12-polig
- Anzeige der Signalstärke
- Ausrichthilfe, Laser-Klasse 2, sichtbares Rot
- LCD-Display
- Betriebsspannung: 18...30 VDC
- Zwei Schaltausgänge unabhängig voneinander einstellbar
- Alarmausgang
- Serielle Schnittstelle RS-422 oder SSI kompatibel

Anschlussbild

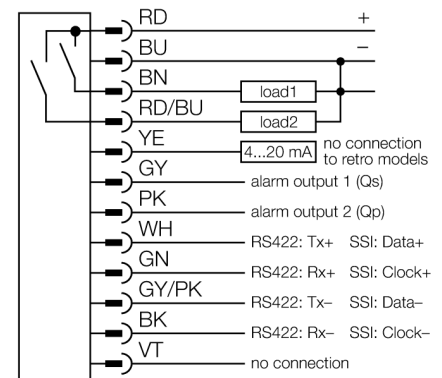

Funktionsprinzip

Der LT7 verwendet Laser-Laufzeittechnologie und besitzt neben einem IR-Messlaser einen sichtbaren roten Pilot Laser als Justierhilfe. Der Laser pulsiert eine Million Mal pro Sekunde. Der Mikroprozessor zeichnet die Impulslaufzeit zum Erfassungsobjekt hin und zum Sensor zurück auf. Pro Millisekunde werden eintausend Impulslaufzeiten gemittelt und der entsprechende Wert wird an den Ausgang weitergeleitet.

Diagramm

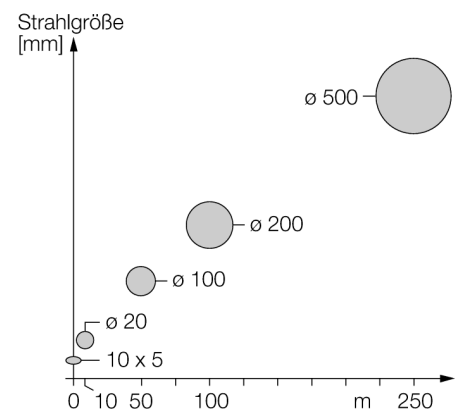

Typenbezeichnung	LT7PLVQ
Ident-Nr.	3073440
Betriebsart	Laser-Reflexionsschranke (Laserlaufzeit)
Lichtart	IR
Wellenlänge	900 nm
Laserklasse	▲ 1
Wiederholgenauigkeit	4 mm
Reichweite	500...250000mm
Umgebungstemperatur	-10...+50°C
Betriebsspannung	18... 30 VDC
Restwelligkeit	< 10 % U _s
Kurzschlusschutz	ja
Ausgangsfunktion	2x Schließer, PNP
Schaltfrequenz	≤ 400 Hz
Bauform	Quader, LT7
Abmessungen	95 x 42 x 93 mm
Gehäusewerkstoff	Kunststoff, ABS, schwarz
Linse	Kunststoff, Acryl
Anschluss	Steckverbinder, M16
Schutzart	IP67
Betriebsspannungsanzeige	LED grün
Schaltzustandsanzeige	LED, gelb

**Opto Sensor
Reflexionslichtschranke
Laser-Laufzeitmesser
LT7PLVQ**

TURCK

Industrielle
Automation

Zubehör

Typ	Ident-Nr.		Maßbild
SMBLT7F	3073712	Montagezubehör für SMBLT7, zur Feinjustierung des LT7, kalt-gewalzter Stahl	
SMBLT7	3073711	Montagewinkel, Edelstahl, für Bauform LT3	

Anschlusszubehör

Typ	Ident-Nr.		Maßbild
MQDC-1210RA	3074028	Anschlusskabel, Kupplung, abgewinkelt, M16 x 0.75, 12-polig, Länge: 3.05 m, PVC	
MQDC-1210ST	3074174	Anschlusskabel, Kupplung, gerade, M16 x 0.75, 12-polig, Länge: 3.05 m, PVC	

Funktionszubehör

Typ	Ident-Nr.		Maßbild
BRT-250	3073713	Rechteckiger Spezialreflektor für Sensortyp LT7PLVQ für Reichweiten bis 50 m, Werkstoff Aluminium, Umgebungstemperatur -20...+50 °C	
BRT-540	3073714	Rechteckiger Spezialreflektor für Sensortyp LT7PLVQ für Reichweiten bis 200 m, Werkstoff Aluminium, Umgebungstemperatur -20...+50 °C	
BRT-700	3073715	Rechteckiger Spezialreflektor für Sensortyp LT7PLVQ für Reichweiten bis 250 m, Werkstoff Aluminium, Umgebungstemperatur -20...+50 °C	
BRT-TVHG-8X10P	3069119	Selbstklebende, zuschneidbare Reflektorfolie, 203 x 254 mm, hohes Reflexionsvermögen	