

# Optosenzor reflexní závora měřicí laserový senzor LT7PLVQ

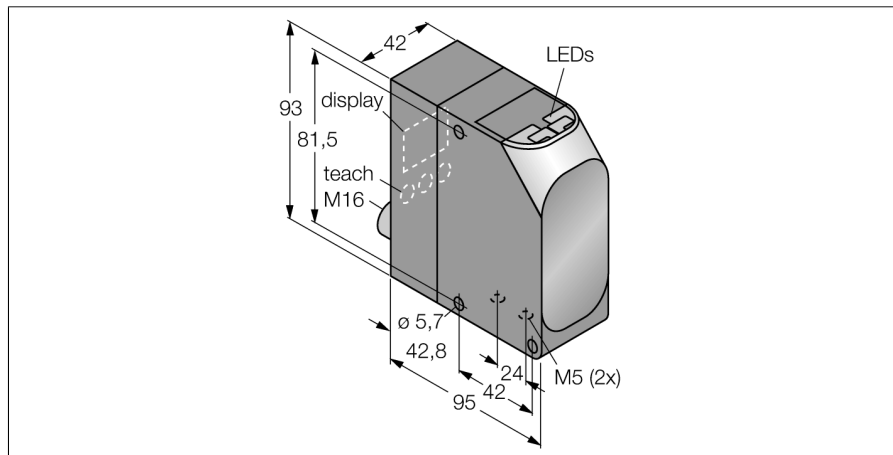

- zástrčka M16 x 0.75, 12pinová
- zobrazení síly signálu
- zaměřovací přístroj, laser třídy 2, viditelné červené světlo
- LCD displej
- napájecí napětí: 18...30 VDC
- dva nezávisle nastavitelné spínací výstupy
- alarmový výstup
- sériové rozhraní RS-422 nebo SSI

### Schéma zapojení

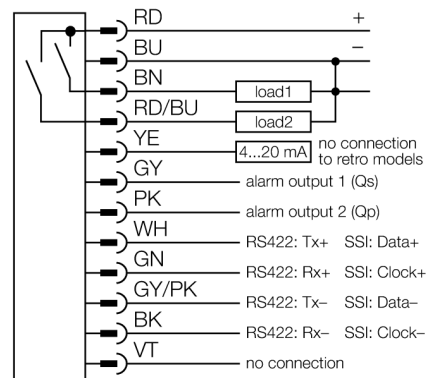

### Funkční princip

LT7 používá technologii měření času běhu laserového paprsku a vedle měřicího IR laseru je vybaven viditelným červeným laserem pro nastavení. Laser pulzuje milionkrát za sekundu. Mikroprocesor zaznamenává čas mezi vysláním a příjmem impulzu od snímaného objektu zpět k senzoru. Za milisekundu senzor vyhodnotí tisíc impulzů a na výstupu předá příslušnou hodnotu.

### Diagram

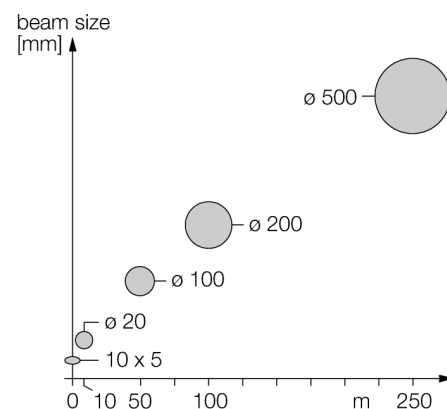

<b>Typové označení</b>	LT7PLVQ
Identifikační číslo	3073440
<b>Druh provozu</b>	laserový reflexní závora
Barva světla	IR
Vlnová délka	900 nm
Laserová třída	▲ 1
Opakovatelnost	4 mm
Rozsah	500...250000 mm
Okolní teplota	-10... +50°C
<b>Napájecí napětí</b>	18...30VDC
Zvlnění	< 10 % U <sub>s</sub>
Ochrana proti zkratu	ano
Výstupní funkce	2x spínací kontakt, PNP
Frekvence spínání	≤ 400 Hz
<b>Pouzdro</b>	kvádrové pouzdro, laserové senzory LT7
Rozměry	95 x 42 x 93 mm
Materiál pouzdra	plast, ABS, černá
Čočka	plast, akrylát
Připojení	konektor, M16
Stupeň krytí	IP67
<b>Indikace napájení</b>	LED zelená
Indikace stavu výstupu	LED žlutá

**Optosenzor  
reflexní závory  
měřicí laserový senzor  
LT7PLVQ**

**TURCK**

Industrial  
Automation

**Příslušenství**

Typové označení	Identifikační číslo		Rozměrový náčrtek
SMBLT7F	3073712	Montážní příslušenství pro SMBLT7, pro přesné nastavení LT7, ocel válcovaná za studena	
SMBLT7	3073711	Montážní úchytka, nerez, pro typy LT3	

**Wiring accessories**

Typové označení	Identifikační číslo		Rozměrový náčrtek
MQDC-1210RA	3074028	Anschlusskabel, Kupplung, abgewinkelt, M16 x 0.75, 12-polig, Länge: 3.05 m, PVC	
MQDC-1210ST	3074174	Anschlusskabel, Kupplung, gerade, M16 x 0.75, 12-polig, Länge: 3.05 m, PVC	

**Function accessories**

Typové označení	Identifikační číslo		Rozměrový náčrtek
BRT-250	3073713	Pravouhelná speciální odrazka pro senzory LT7PLVQ pro rozsah až 50 m, materiál hliník, pro teploty -20...+50 °C	
BRT-540	3073714	Pravouhelná speciální odrazka pro senzory LT7PLVQ pro rozsah až 200 m, materiál hliník, pro teploty -20...+50 °C	
BRT-700	3073715	Pravouhelná speciální odrazka pro senzory LT7PLVQ pro rozsah až 250 m, materiál hliník, pro teploty -20...+50 °C	
BRT-TVHG-8X10P	3069119	Samolepicí reflexní fólie 203 x 254 mm (lze stříhat), vysoký reflexní faktor	