

**czujnik fotoelektryczny
retroreflective laser sensor
PD45VP6LLP**

TURCK

Industrial
Automation

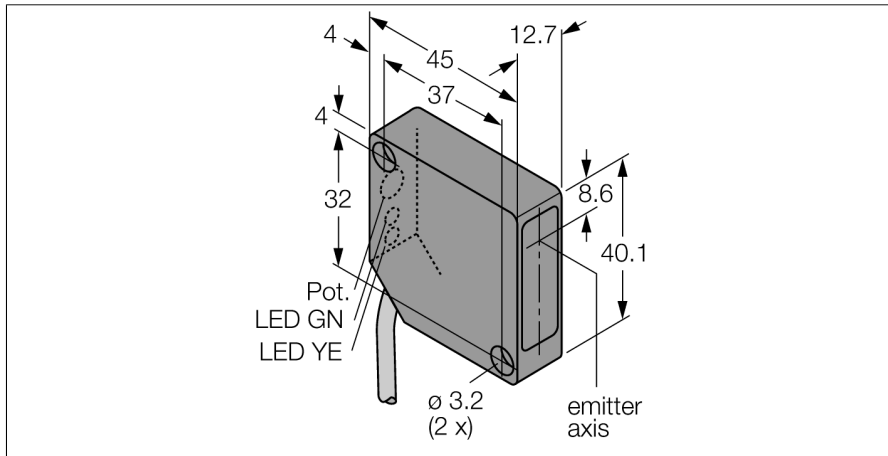

- Czujniki laserowe z wysokim wzmocnieniem
- Zakres do 10,6 m
- W zestawie lustro BRT-36X40BM
- connection cable, 2 m
- Czulość ustawiana za pomocą potencjometru
- Zadziałanie "jasno"/"ciemno"

Schemat podłączenia

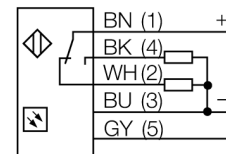

Typ	PD45VP6LLP
Nr kat.	3058620
Tryb pracy	Laserowy czujnik refleksyjny (triangulacyjny) z polaryzacją wiązki czerwone
Rodzaj światła	670 nm
Długość fali	Δ 2
Klasa lasera	200...10600 mm
Max zakres wykrywania	-10...+45 °C
Temperatura pracy	
Napięcie zasilania	10...30VDC
Prąd bez obciążenia I ₀	≤ 20 mA
Funkcja wyjścia	Styk dwukierunkowy, PNP
Częstotliwość przełączania	2.5 kHz
Opóźnienie załączenia	≤ 1 s
Wyzwolenie przeciążeniowe	> 220 mA
Wykonanie	prostokątnościenne, PicoDot
Wymiary	45.6 x 12.7 x 40.6 mm
Materiał obudowy	tworzywo sztuczne, ABS
Soczewka	tworzywo sztuczne, acrylic
Podłączenie	przewód
Długość przewodu	2 m
Przekrój poprzeczny przewodu:	5 x 0.34mm ²
Stopień ochrony	IP54
Wskaźnik napięcia zasilania	LED zielony
Wskaźnik stanu przełączenia	LED żółty
Wskazanie błędu	LED zielony flashing

Zasada działania

Retro-reflective sensors incorporate emitter and receiver in a single compact housing. The light beam of the emitter is directed towards a reflector which returns the light back to the receiver. An object is detected when it interrupts this beam. Retro-reflective sensors incorporate some of the advantages of opposed mode sensors (good contrast and high excess gain). Further it is merely required to install and wire a single device. A smaller sensing range and susceptibility of devices without polarisation filter can be of disadvantage when shiny objects have to be detected.

Excess gain curve

Excess gain in relation to the distance

