

**traitement d'images**  
**caméra avec traitement intégré**  
**P4ORS-OC**

**TURCK**

Industrial  
Automation

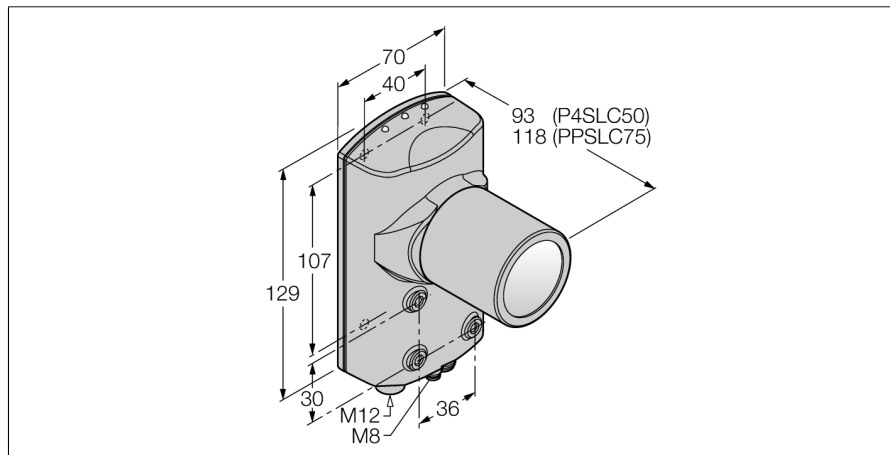

- lit des caractères imprimés et les convertit dans une chaîne ASCII (OCR)
- ajuste le texte imprimé avec une chaîne ASCII admissible (OCV)
- 1/3" CCD, 640x480 Pixel
- 256 valeurs de gris
- version en une pièce avec caméra et contrôleur intégré
- raccordement de l'objectif verticalement à l'axe longitudinal du boîtier
- mode de protection IP68
- l'objectif est à commander séparément
- tension de service: 10...30 VDC par M12x1, 12 pôles
- entrée de déclenchement externe
- sortie stroboscopique externe, M8x1, 3 pôles
- interface pour EtherNet/IP et Modbus TCP, M12x1, 8 pôles
- communication de données RS232
- sortie vidéo

<b>Type</b>	P4ORS-OC
No. d'identité	3010419
<b>Format</b>	à angle droit, P4
Dimensions	129 x 70 x 93 mm
Matériau de boîtier	aluminium
Raccordement	connecteur, M12 x 1, 12 fils
Type de protection	IP68
Température ambiante	0...+50 °C
<b>Visualisation de l'état de service</b>	LED, vert
Indication de l'état de commutation	LEDvert
Signalisation de défaut	LEDrouge
<b>Tension de service</b>	10...30 VDC
Courant de service nominal (DC)	≤ 650 mA
Fonction de l'élément de commutation	contact N.O., PNP/NPN
Courant de sortie	≥ 150 mA
<b>Mode de fonctionnement</b>	OCR/OCV
Auflösung	640 x 480 Pixel

**Schéma de raccordement**

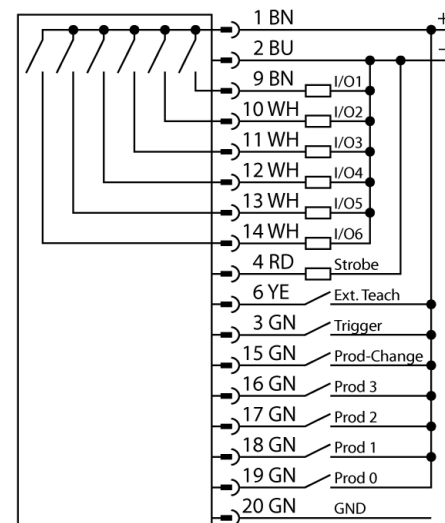

**Principe de fonctionnement**

Le système de caméra PresencePLUS P4 se compose d'une caméra avec une unité de traitement intégrée. L'objectif, l'éclairage et le câble de raccordement sont à choisir séparément. Le logiciel exempt de logiciel et les mises à jour de micrologiciel peuvent être téléchargés gratuitement par [www.bannerengineering.com](http://www.bannerengineering.com)

traitement d'images  
caméra avec traitement intégré  
P4ORS-OC

**TURCK**

Industrial  
Automation

**Accessoires de raccordement**

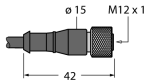
Type	No. d'identité		Dimensions
MQDC2S-1206	3011420	alimentation en tension, connecteur femelle M12x1, 12 pôles, 1.83m	
PKG4M-2/CS	3079986	câble de raccordement coaxial BNC, 2.0m	
STP-MAQDC-806	3079990	ligne de données Ethernet, RJ45 sur M8x1, 1.83m	