

**sensor de desplazamiento lineal de activación magnética
WIM125-Q25L-Li-Exi-H1141**

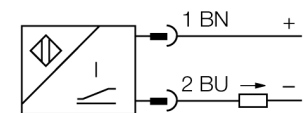

- ATEX categoría II 2 G, zona Ex 1
- ATEX categoría II 2 D, Ex zona 21
- Rectangular, aluminio / plástico
- Varias posibilidades de montaje
- insensibilidad a los campos magnéticos externos
- zonas ciegas extremadamente cortas
- 2 hilos, 14..30 VDC
- Salida analógica
- 4...20 mA
- conector, M12 x 1

Esquema de conexiones



Principio de funcionamiento

Los sensores de recorrido lineal, basados en el principio de reverberación, generan una señal de salida proporcional a la posición del imán activador, siendo aptos para ejecutar tareas sencillas de control. La polaridad de los imanes no afecta a la señal de salida. Estos sólidos sensores convencen por la reproducibilidad óptima, su resolución y linealidad y presentan una elevada compatibilidad electro-magnética, así como un amplio rango de temperatura.

curva característica

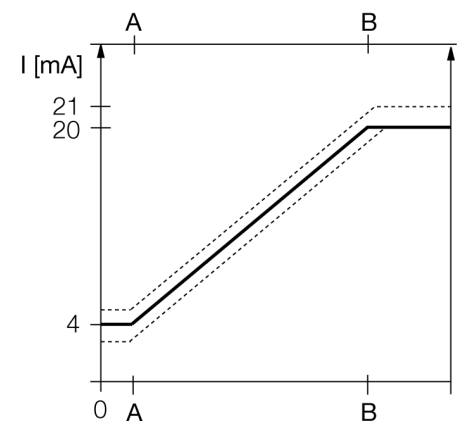

Designación de tipo	WIM125-Q25L-Li-Exi-H1141
Nº de identificación	1536643
Rango de medición [A...B]:	125mm
Resolution	0,122 mm/10 bit
Precisión de repetición	≤ 0,1% del rango de medición IA – BI ≤ en función del transductor de posición
Desviación de linealidad	≤ 1 %
Variación de temperatura	≤ ± 0.03 % / K
Temperatura ambiente	-25... +65°C
Tensión de servicio	14...30 VDC an der Anschlussstelle des Sensors
Ondulación residual	≤ 10 % U _s
Tensión nominal de aislamiento	≤ 0.5 kV
Protección cortocircuito	sí
Protección ante corto-circuito/polaridad inversa	sí/ completa
Función de salida	2 hilos, salida analógica
Salida de corriente	4...20mA
Resistencia de carga de la salida de corriente	≤ [(U _s - 14 V) / 20 mA] kΩ
Tasa de exploración	200 Hz
Homologación conforme	KEMA 03 ATEX 1122 X Edición nº 2
Capacidad interna (L) / Inductividad (C)	0 nF / 0 μH
Identificación del aparato	Ⓢ II 2 G Ex ia IIC T6 Gb / II 2 D Ex ia IIIC T85°C Db (máx. U _i = 30V, I _i = 120mA, P _i = 675mW)
Modelo	rectangular, Q25L
Medidas	166 x 35 x 25 mm
Material de la carcasa	aluminio
Conexión	conector, M12 x 1
Resistencia a la vibración	55 Hz (1 mm)
Resistencia al choque	30 g (11 ms)
Grado de protección	IP67
MTTF	131Años

sensor de desplazamiento lineal de activación magnética WIM125-Q25L-Li-Exi-H1141

TURCK

Industrial
Automation

instrucciones de montaje / descripción

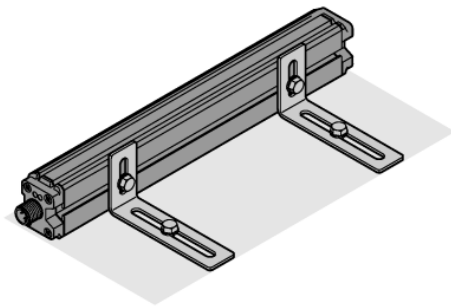
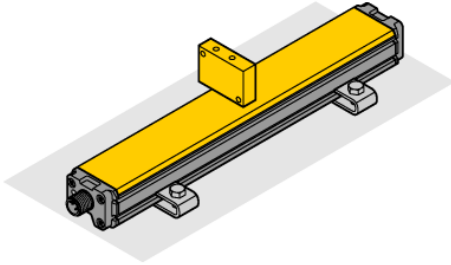

La amplia gama de accesorios ofrece la posibilidad de montar el sensor de formas muy diferentes. La caja del sensor dispone de una ranura de fijación en el lado opuesto a la cara activa para la cual existen los tacos apropiados. Además en los laterales dispone de perfiles ranurados que pueden ser utilizados para el montaje del sensor.

En aplicaciones con un imán externo como transductor de posición se puede montar el sensor bien con la cara activa opuesta a la superficie de fijación o lateralmente respecto a ésta. Los agujeros perforados con corte ovalado garantizan máxima flexibilidad para el ajustado fino.

Para el uso del sensor en la determinación de la posición del émbolo en cilindros neumáticos se dispone también de piezas de sujeción que pueden adaptarse al tamaño respectivo del cilindro. Los accesorios de montaje de acero inoxidable proporcionan una sujeción segura y robusta en cada aplicación garantizando además máxima flexibilidad.

**sensor de desplazamiento lineal de activación magnética
WIM125-Q25L-Li-Exi-H1141**

TURCK

Industrial
Automation

Accesorios

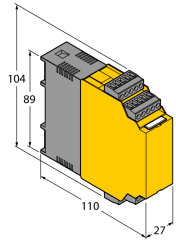
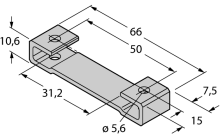
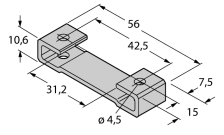
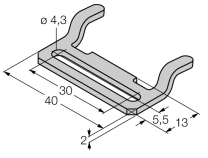
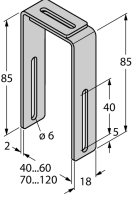
Modelo	N° de identificación		Dibujo acotado
IM33-14EX-CDRI	7560015	transductor-aislador; un canal; alimentación de los transductores en tecnología de 2 hilos con comunicación HART® y conexión de un transmisor activo de 2 hilos y de un transmisor pasivo de 3 hilos, SIL2 conforme a la IEC61508	
M1-Q25L	6901045	pie de montaje para el sensor de recorrido lineal Q25L; material: aluminio; 2 unidades por bolsa	
M2-Q25L	6901046	pie de montaje para el sensor de recorrido lineal Q25L; material: aluminio; 2 unidades por bolsa	
MB1-Q25	6901026	grapa de montaje para el sensor de recorrido lineal Q25L; material: acero inoxidable; 2 unidades por bolsa	
MB2.1-Q25	6901027	ángulo para el montaje del sensor de recorrido lineal Q25L en cilindro neumático (40...60mm); material: acero inoxidable; 4 unidades por bolsa	

**sensor de desplazamiento lineal de activación magnética
WIM125-Q25L-Li-Exi-H1141**

TURCK

Industrial
Automation

Accesorios

Modelo	N° de identificación		Dibujo acotado
MB2.2-Q25	6901028	ángulo para el montaje del sensor de recorrido lineal Q25L en cilindro neumático (70...120mm); material: acero inoxidable; 4 unidades por bolsa	
M4-Q25L	6901048	escuadra de montaje para el sensor de recorrido lineal Q25L; material: acero inoxidable; 2 unidades por bolsa	
MN-M4-Q25	6901025	Taco con rosca M4 para perfil trasero del sensor de recorrido lineal Q25L; material: latón; 10 unidades por bolsa	
MN-M5-Q25	6901039	Taco con rosca M5 para perfil trasero del sensor de recorrido lineal Q25L; material: acero inoxidable; 10 unidades por bolsa	
MN-C	6901024	taco para cilindro de ranura en T 5/8 mm; 1 unidades por bolsa	

sensor de desplazamiento lineal de activación magnética
WIM125-Q25L-Li-Exi-H1141

TURCK

Industrial
Automation

Accesorios

Modelo	N° de identificación		Dibujo acotado
DM-Q12	6900367		Kein Maßbild vorhanden/ No dimension drawing available
DMR15-6-3	6900216	imán de activación; Ø 15 mm (Ø 3 mm), h: 6 mm; distancia de conmutación máxima 36 mm en sensores BIM-(E)M12 o bien 32 mm en sensores BIM-EG08 mm; para el uso con Q25L: distancia recomendada entre el sensor y el imán: 3... 4 mm	
DMR20-10-4	6900214	imán de activación; Ø 20 mm (Ø 4 mm), h: 10 mm; distancia de conmutación máxima 59 mm en sensores BIM-(E)M12 o bien 50 mm en sensores BIM-EG08 mm; para el uso con Q25L: distancia recomendada entre el sensor y el imán: 3... 4 mm	
DMR31-15-5	6900215	imán de activación; Ø 31 mm (Ø 5 mm), h: 15 mm; distancia de conmutación máxima 90 mm en sensores BIM-(E)M12 o bien 78 mm en sensores BIM-EG08 mm; para el uso con Q25L: distancia recomendada entre el sensor y el imán: 3... 5 mm	

sensor de desplazamiento lineal de activación magnética WIM125-Q25L-Li-Exi-H1141

TURCK

Industrial
Automation

Operating manual

Uso correcto

Este aparato cumple la directiva 94/9/CE y es apto para su aplicación en áreas potencialmente explosivas conforme a las normas EN60079-0:2009, -11:2012, -26:2007.

Para un funcionamiento correcto es obligatorio cumplir las normas y disposiciones nacionales.

Aplicación en áreas potencialmente explosivas, conforme a la clasificación

II 2 G y II 2 D (grupo II, categoría 2 G, medios de producción para atmósfera de gas y categoría 2 D, para atmósfera con polvo)

Identificación (véase aparato u hoja de datos)

⊕ II 2 G y Ex ia IIC T6 Gb conforme a EN60079

Temperatura ambiente admisible en el lugar de aplicación

-25...+65 °C

Instalación / Puesta en servicio

Los aparatos pueden ser montados, conectados y puestos en funcionamiento únicamente por personal cualificado. El personal cualificado debe poseer conocimientos sobre los tipos de protección e, las normas y los reglamentos relativos a medios de producción en áreas Ex. Compruebe si la clasificación y la marcación sobre el aparato es apta para el caso concreto de aplicación.

Este aparato es apropiado únicamente para la conexión en circuitos Exi certificados conforme a las normas EN60079-0 y -11. Observen los valores eléctricos máximos admisibles.

Después de conectado a otros circuitos el sensor no podrá ser utilizado ya en instalaciones Exi. En caso de conexión conjunta con medios de servicio (pertenecientes) se ha de llevar a cabo el "justificante de seguridad intrínseca" (EN60079-14).

Instrucciones de instalación y montaje

Evite las cargas estáticas en los aparatos y cables de plástico. Limpie el aparato sólo con un paño húmedo. No monte el aparato en corrientes de polvo y evite los depósitos de polvo sobre el mismo.

Habrà de protegerse los aparatos si corren riesgo de daños mecánicos. Deberán estar protegidos asimismo contra los campos electromagnéticos fuertes.

La distribución de los conductores y las magnitudes eléctricas figuran en la certificación del aparato o bien en la hoja de datos.

No retire los capuchones de protección de las atornilladuras de los cables o de las clavijas hasta el momento de introducir los cables o de atornillar a la toma para protegerlos contra la suciedad.

Condiciones especiales para el funcionamiento seguro

El aparato tiene que estar protegido contra los daños de tipo mecánico. Evítense las cargas estáticas.

Reparación / Mantenimiento

No es posible hacer reparaciones. La autorización se anula en caso de reparación o intervención en el aparato que no sea ejecutada por el fabricante. Se han ejecutado todos los datos del certificado del fabricante.