

Комплектующие для монтажа для датчиков линейного перемещения MN-M4-Q25

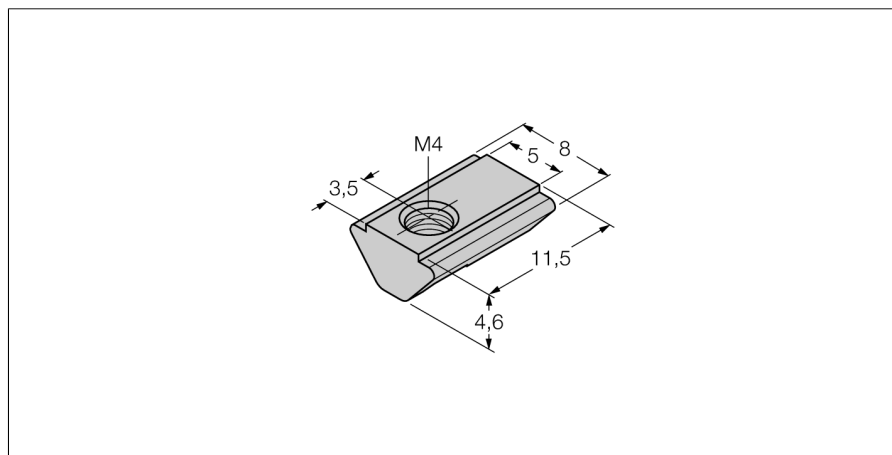

- Блоки скольжения для датчиков линейного перемещения Q25L
- внутренняя резьба M4
- Упаковка: 10 шт.

Общее описание

Программа датчиков включает как индуктивные, магнитно-индуктивные, емкостные, фотоэлектрические и ультразвуковые датчики, так и датчики давления и контроля потока.

Широкий спектр комплектующих, ориентированных на практику промышленного применения, обеспечит оптимальную адаптацию к Вашей системе.

Тип	MN-M4-Q25
Идент. №	6901025
Конструкция	аксессуары для прямоугольных корпусов