

Montagetoeberehen MB2.1-Q25

TURCK

Industrial
Automation

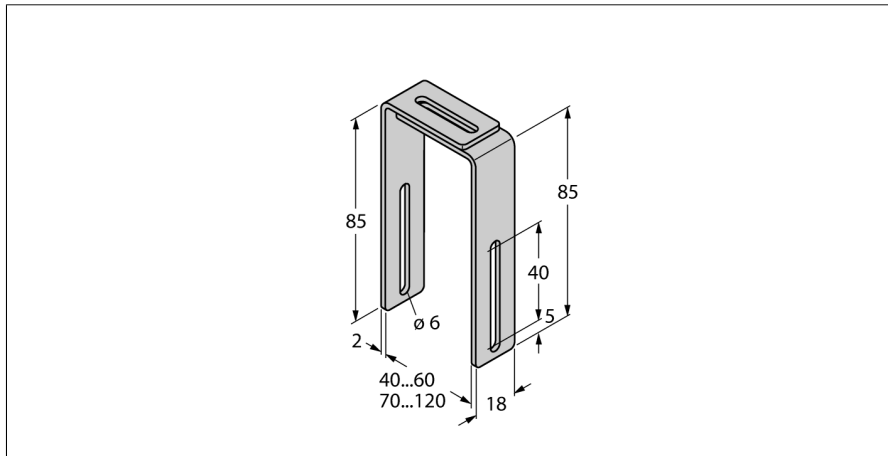

- montagebeugel voor lineaire meetsensoren van de bouwvorm Q25L voor de montage op pneumatische cilinders
- voor cilinders met een breedte van 40-60mm

Algemene beschrijving

Het sensorprogramma omvat o.a. inductieve, magneetinductieve, capacitieve en optoelektronische sensoren, ultrasoonsensoren alsook apparaten voor stroming- en druckbewaking.

Type	MB2.1-Q25
Ident no.	6901027
Bouwvorm	toeberehen voor rechthoekige types
Meegeleverd	4 stuk montagebeugels