

# Montagezubehör MB2.1-Q25

**TURCK**

Industrielle  
Automation

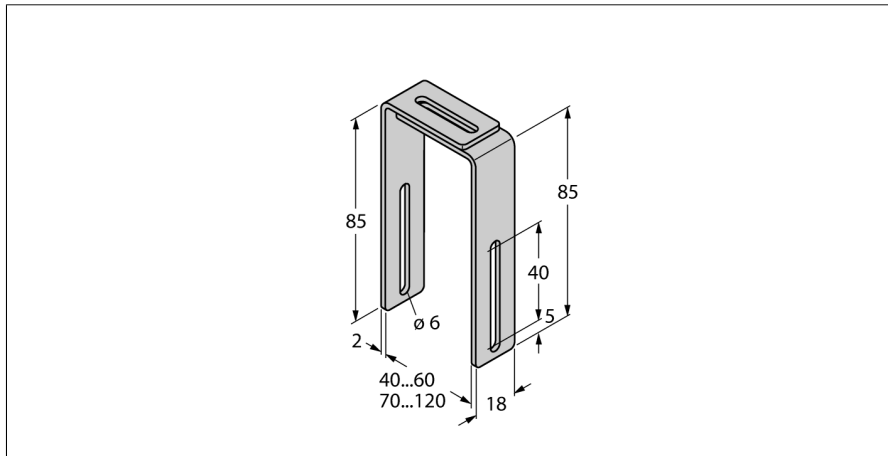

- Montagewinkel für Linearwegsensoren der Bauform Q25L zur Montage auf Pneumatikzylinder
- Für Zylinderbreiten 40-60mm

### Allgemeine Beschreibung

Das Sensorprogramm umfasst unter anderem induktive, magnetinduktive, kapazitive und optoelektronische Sensoren, Ultraschallsensoren sowie Geräte für die Überwachung von Strömung und Druck.

Ein breites Portfolio an praxisgerechtem Zubehör gewährleistet eine optimale Adaption an Ihre Anlage.

<b>Typenbezeichnung</b>	MB2.1-Q25
Ident-Nr.	6901027
<b>Bauform</b>	Zubehör für Quader
<b>Im Lieferumfang enthalten</b>	4 Stück Montagewinkel