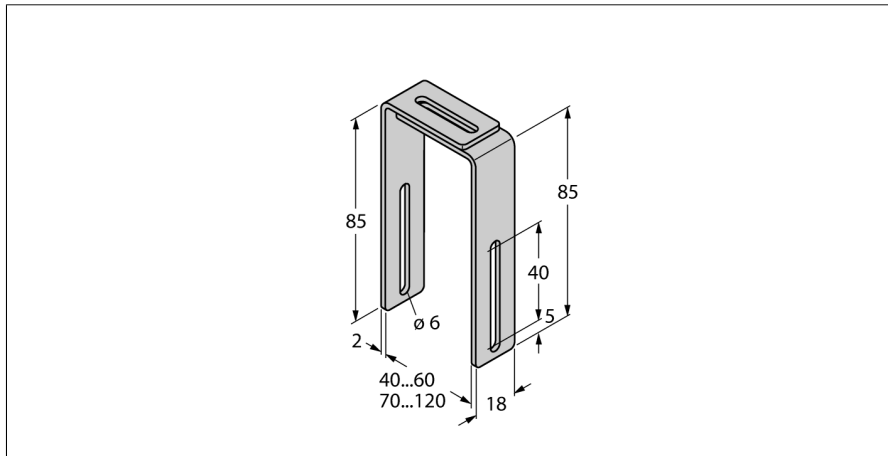

akcesoria montażowe MB2.1-Q25

TURCKIndustrial
Automation

- Uchwyt montażowy, dla czujnika przemieszczenia liniowego Q25L, do montażu na cylindrach pneumatycznych
- średnica cylindra 40-60mm

Opis ogólny

W ofercie znajdują się czujniki indukcyjne, magneto-indukcyjne, pojemnościowe, fotoelektryczne i ultradźwiękowe, jak również ciśnienia i przepływu.

Szeroki zakres praktycznych akcesoriów zapewniających optymalną adaptację dowolnego systemu.

Typ	MB2.1-Q25
Nr kat.	6901027
Wykonanie	akcesoria dla obudów prostokątnych
W zestawie	4 szt. uchwytów montażowych