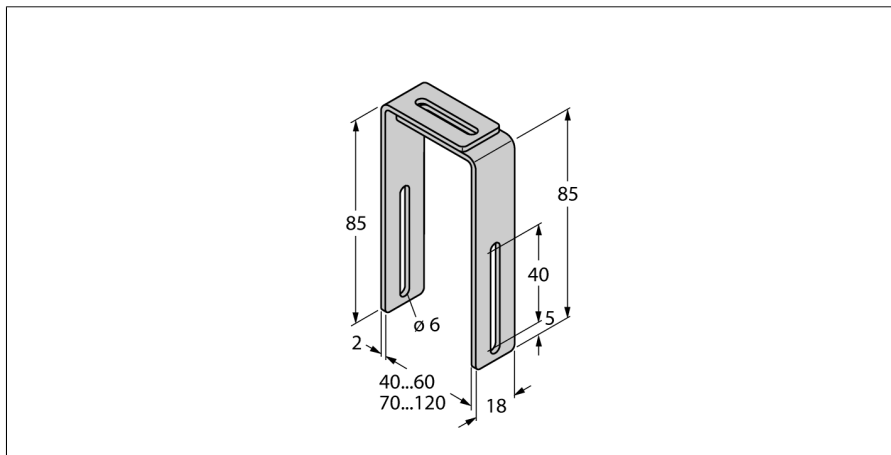

Комплектующие для монтажа MB2.1-Q25

TURCKIndustrial
Automation

- Монтажные скобы для монтажа датчиков линейного перемещения Q25L на пневматические цилиндры
- Диаметр цилиндра 40-60 мм

Общее описание

Программа датчиков включает как индуктивные, магнитно-индуктивные, емкостные, фотоэлектрические и ультразвуковые датчики, так и датчики давления и контроля потока.

Широкий спектр комплектующих, ориентированных на практику промышленного применения, обеспечит оптимальную адаптацию к Вашей системе.

Тип	MB2.1-Q25
Идент. №	6901027
Конструкция	аксессуары для прямоугольных корпусов
В объем поставки включены:	4 шт. монтажных скоб