

accesorios de montaje MB2.1-Q25

TURCK

Industrial
Automation

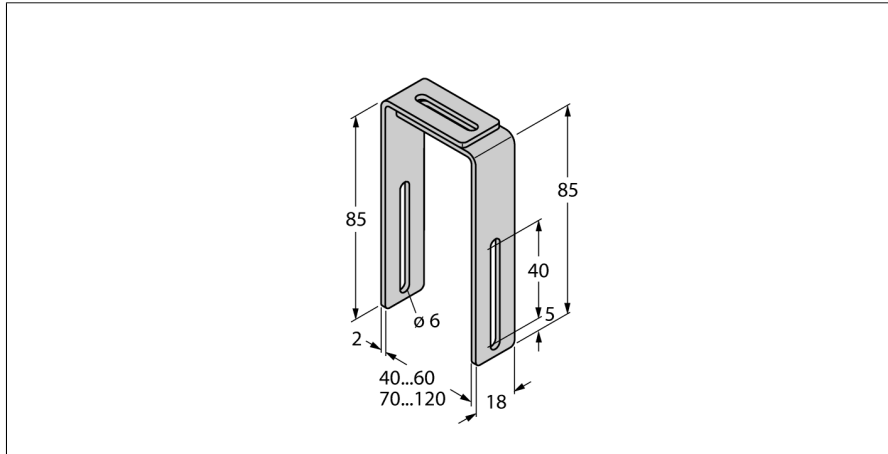

- ángulo para el montaje de sensores de recorrido lineal tipo Q25L en cilindro neumático
- para cilindros con anchuras de 40-60mm

descripción general

El programa de detectores comprende sensores inductivos, magneto-inductivos, capacitivos, fotoeléctricos y ultrasónicos así como sensores para la supervisión de presión y flujo.

Una amplia gama de accesorios prácticos garantiza la adaptación óptima a su equipo.

Designación de tipo	MB2.1-Q25
N° de identificación	6901027
Modelo	accesorio para rectángulo
Incluido en el equipamiento	4 ángulos de montaje