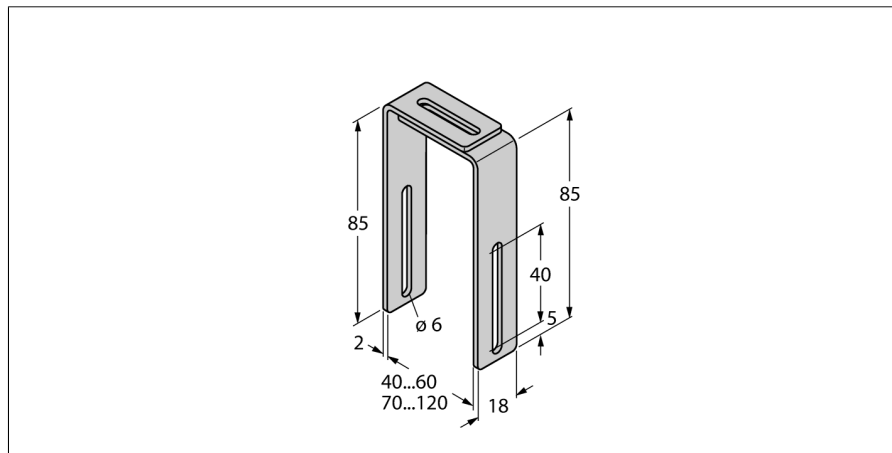

Accessoires de montage MB2.1-Q25

TURCKIndustrial
Automation

- équerre de montage pour les détecteurs de positionnement linéaire de la série Q25L pour le montage sur les vérins pneumatiques
- pour les largeurs de vérin 40-60 mm

Description générale

Le programme des détecteurs comprend e.a. des détecteurs inductifs, magnéto-inductifs, capacitifs et photoélectriques, ultrasoniques ainsi que des appareils surveillant le débit et la pression.

Type	MB2.1-Q25
No. d'identité	6901027
Format	accessoires pour types rectangulaires
Fait partie de la livraison	4 pièces équerre de montage