

**Montagehalterung  
für Linearweg-Sensoren  
MB1-Q25**

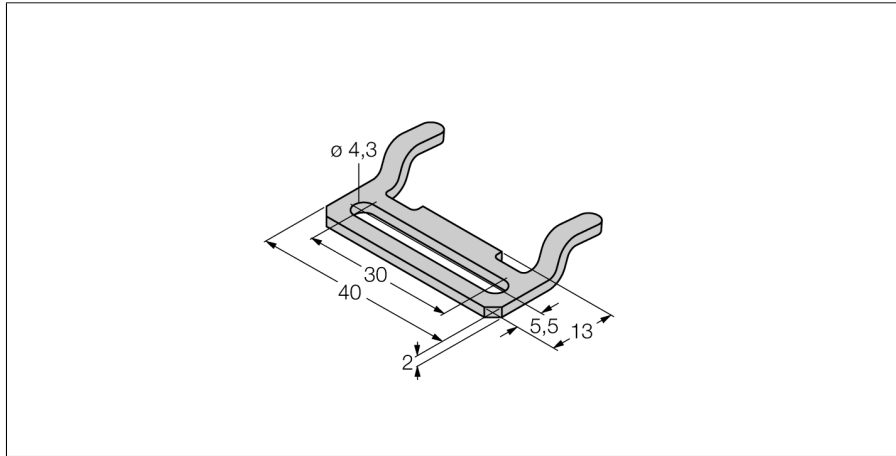

- Montageklammern für Linearwegsensoren der Bauform Q25L
- Edelstahl

**Allgemeine Beschreibung**

Das Sensorprogramm umfasst unter anderem induktive, magnetinduktive, kapazitive und optoelektronische Sensoren, Ultraschallsensoren sowie Geräte für die Überwachung von Strömung und Druck.

Ein breites Portfolio an praxisgerechtem Zubehör gewährleistet eine optimale Adaption an Ihre Anlage.

<b>Typenbezeichnung</b>	MB1-Q25
Ident-Nr.	6901026
<b>Bauform</b>	Zubehör für Quader