

Montagehalterung für induktive Linearwegsensoren Li-Q25L M1-Q25L

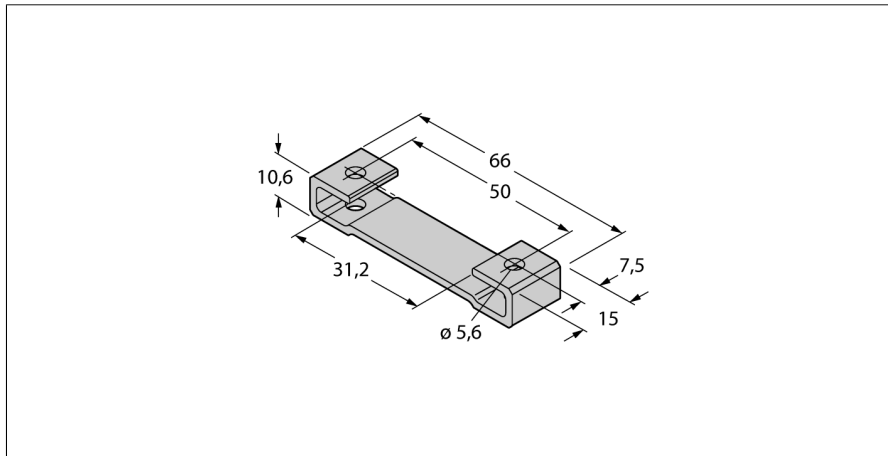

- Montagefuß für Linearwegsensoren der Bauform Q25L
- Eloxiertes Aluminium
- Verpackungseinheit: 2 Stück
- Empfohlenes Anzugsdrehmoment: 3 Nm

Typenbezeichnung	M1-Q25L
Ident-Nr.	6901045
Abmessungen	68.1 x 15.2 x 10 mm