

**soporte de montaje  
para sensores inductivos de recorrido lineal Li-Q25L  
M1-Q25L**

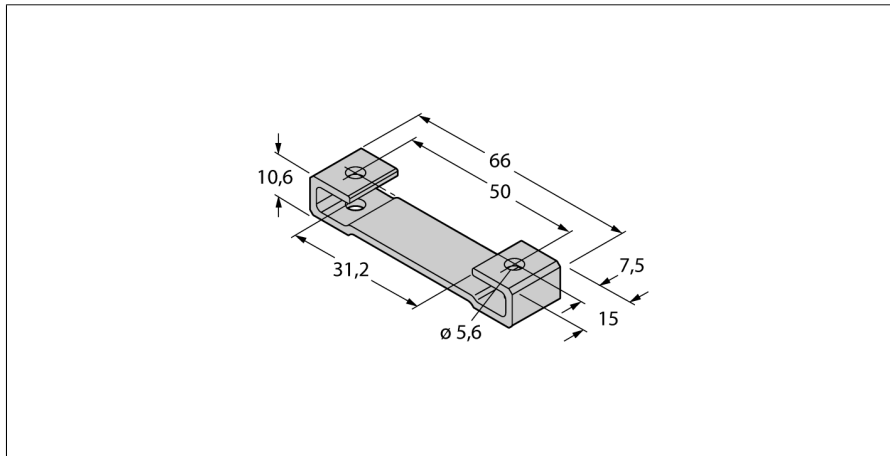

- pie de montaje para los sensores de recorrido lineal tipo Q25L
- aluminio anodizado
- unidad de embalaje: 2 unidades
- Par de apriete recomendado: 3 Nm

Designación de tipo	M1-Q25L
N° de identificación	6901045

Medidas	68.1 x 15.2 x 10 mm
---------	---------------------