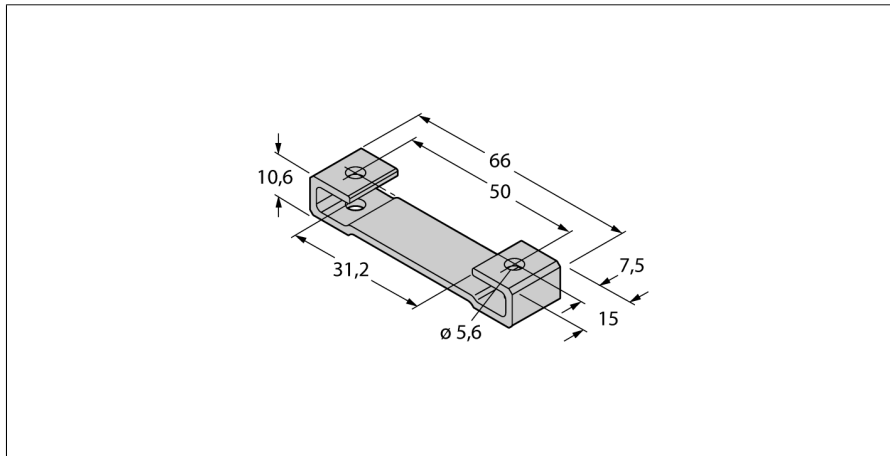

bride de montage
pour les détecteurs de positionnement linéaires Li-Q25L
M1-Q25L

- socle de montage pour les détecteurs de positionnement linéaire de la série Q25L
- aluminium anodisé
- unité d'emballage: 2 pièces
- couple de serrage recommandé: 3 Nm

Type	M1-Q25L
No. d'identité	6901045
Dimensions	68.1 x 15.2 x 10 mm