

Montážní úchytka pro indukční lineární senzory Li-Q25L M1-Q25L

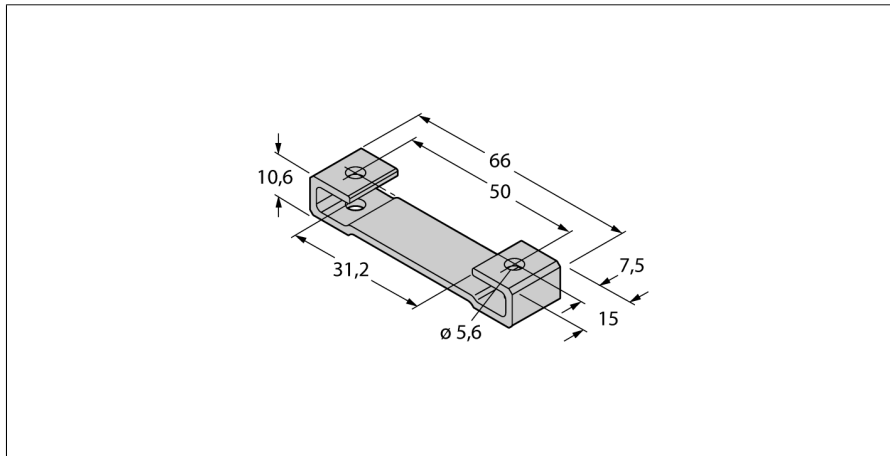

- montážní úchytky pro lineární senzory Q25L
- eloxovaný hliník
- Obsah balení: 2 ks
- doporučený utahovací moment: 3 Nm

Typové označení	M1-Q25L
Identifikační číslo	6901045
Rozměry	68.1 x 15.2 x 10 mm