

Rotative Messtechnik
Absoluter Drehgeber / Singleturn
RS-07H6E-8B12B-C 1M

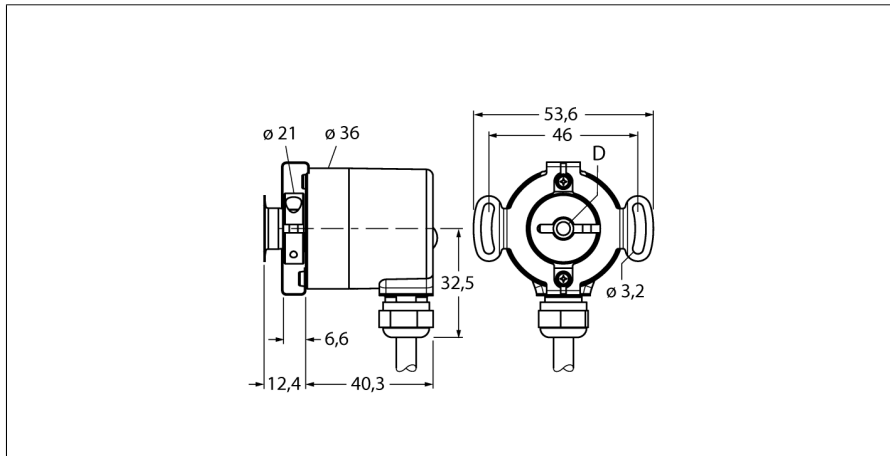

- Flansch mit Statorkupplung, Ø 36mm
- Hohlwelle, Ø 6mm
- Magnetisches Messprinzip
- Wellenmaterial: rostfreier Stahl
- Schutzart IP 69K wellenseitig
- -40 ... +85°C
- max. 6000 U / min
- 15...30 VDC
- Kabelanschluss, 5-polig
- Analogausgang, 0...10V
- 360° aufgelöst in 12 Bit (4096 Positionen)

Typenbezeichnung	RS-07H6E-8B12B-C 1M
Ident-Nr.	1544055
Messprinzip	Magnetisch
max. Drehzahl	6.000 U/min
Anlaufdrehmoment	0.06 Nm
Messbereich [A...B]	0...360 °
Umgebungstemperatur	-40...+85°C
Betriebsspannung	15... 30 VDC
Leerlaufstrom I ₀	≤ 35 mA
Kurzschlusschutz	ja
Ausgangsfunktion	Fünfdraht, Analogausgang, 0...10V
Ausgangsart	Absolut-Singleturn
Auflösung Singleturn	12 Bit
Bauform	Hohlwelle
Flanschart	Flansch mit Statorkupplung
Flanschdurchmesser	36 mm
Wellenart	Hohlwelle
Wellendurchmesser D	6 mm
Wellenmaterial	nicht rostender Stahl
Gehäusewerkstoff	Zink-Druckguss
Anschluss	Kabel
	radial
Kabellänge	1 m
Axiale Wellenbelastbarkeit	20 N
Radiale Wellenbelastbarkeit	40 N
Schwingungsfestigkeit (EN 60068-2-6)	10 ... 2000 Hz, 300 m/s ² - rms
Schockfestigkeit (EN 60068-2-27)	5000 m/s ² , 6 ms
Schutzart Gehäuse	IP69k
Schutzart Welle	IP69k

	WH	GND
	BN	U _B +
	GN	analog out
	YE	analog GND

Rotative Messtechnik
Absoluter Drehgeber / Singleturn
RS-07H6E-8B12B-C 1M

TURCK

Industrielle
Automation

Anschlussbelegung

Signal	Gnd	+U _e	Analog out	Analog Gnd	-	-	-	-	-
Aderfarbe	WH	BN	GN	YE	-	-	-	-	-

Rotative Messtechnik
Absoluter Drehgeber / Singleturn
RS-07H6E-8B12B-C 1M

Zubehör

Typ	Ident-Nr.		Maßbild
RME-3	1544614	Statorkupplung aus Edelstahl für Hohlwellendrehgeber, Teilkreisdurchmesser 46mm, für Applikationen mit Axial- und Radialspiel bei hoher Dynamik	
RME-13	1544624	Federelement aus Kunststoff für Hohlwellendrehgeber, Teilkreisdurchmesser 42mm, für Applikationen mit begrenztem Axialspiel bei niedriger Dynamik und begrenztem Einbauraum	
RME-14	1544625	Federelement aus Kunststoff für Hohlwellendrehgeber, Teilkreisdurchmesser 44mm, 60mm, 63mm, 65mm, für Applikationen mit hohem Axialspiel bei niedriger Dynamik	