

Rotative measurement

Absolute rotary encoder / single-turn

RS-07H6E-8B12B-C 1M

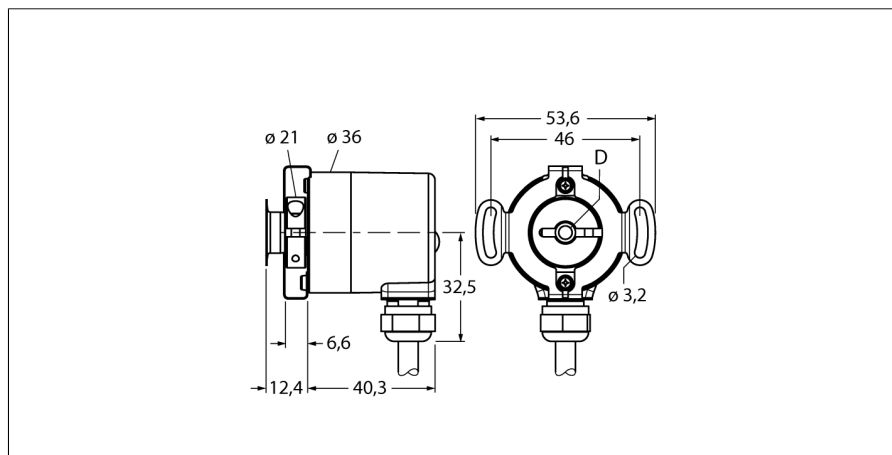

- Kołnierz z połączeniem stojana, □ 36 mm
- Otwór, □ 6 mm
- Magnetyczna zasada działania
- Materiał ośki, stal nierdzewna
- Protection class IP69K on the shaft side
- -40...+85°C
- max. 6000 rev/min
- 15...30 VDC
- Przewód 5-żyłowy
- Wyjście analogowe 0...10V
- 360° zdefiniowane przez 12 bitów (4096 pozycji)

Typ	RS-07H6E-8B12B-C 1M
Nr kat.	1544055
Measuring principle	Magnetic
max. Drehzahl	6.000 U/min
Starting torque	0.06 Nm
Zakres pomiarowy [A...B]	0...360°
Temperatura pracy	-40...+85 °C
Napięcie zasilania	15...30VDC
Prąd bez obciążenia I ₀	≤ 35 mA
Zabezpieczenie przed zwarcieniem	tak
Funkcja wyjścia	5-przewodowy, Wyjście analogowe, 0...10V
Output type	absolute singleturn
Resolution single-turn	12 Bit
Wykonanie	Otwór
Flange type	Flange with stator coupling
Flange diameter	36 mm
Shaft type	Hollow shaft
Shaft diameter D	6 mm
Shaft material	Stainless steel
Materiał obudowy	odlew ciśnieniowy cynku
Podłączenie	przewód radial
długość przewodu	1 m
Axial shaft load	20 N
Radial shaft load	40 N
Odporność na wibracje (EN 60068-2-6)	10 ... 2000 Hz, 300 m/s ² - rms
Odporność na uderzenia (EN 60068-2-27)	5000 m/s ² , 6 ms
Protection class housing	IP69k
Protection class shaft	IP69k

	WH	GND
	BN	U _B +
	GN	analog out
	YE	analog GND

**Rotative measurement
Absolute rotary encoder / single-turn
RS-07H6E-8B12B-C 1M****Konfiguracja pinów**

Sygnal	Masa	+U _e	Wyjście analogowe	Masa analogowa	-	-	-	-	-
Kolor rdzenia	WH	BN	GN	YE	-	-	-	-	-

Rotative measurement
Absolute rotary encoder / single-turn
RS-07H6E-8B12B-C 1M

Akcesoria montażowe

Typ	Nr kat.		Rysunek wymiarowy
RME-3	1544614	Podłączenie statora ze stali nierdzewnej do enkoderów z otworem pod wałek, średnica odniesienia 46 mm, dla wysoce dynamicznych aplikacji o biciu radialnym i osiowym	
RME-13	1544624	Element sprężynowy z tworzywa sztucznego dla enkoderów z otworem dla wałka, średnica odniesienia 42 mm, dla aplikacji o niskim poziomie dynamiczności z ograniczonym biciem osiowym i niewielkiej przestrzeni montażowej.	
RME-14	1544625	Element sprężynujący ze tworzywa sztucznego, średnica odniesienia 44 mm, 60 mm, 63 mm, 65 mm, dla aplikacji o niskim poziomie dynamiczności, wysokim biciu osiowym.	