

Neigungssensor mit CANopen-Schnittstelle B2N60H-Q42-CN2-2H1150

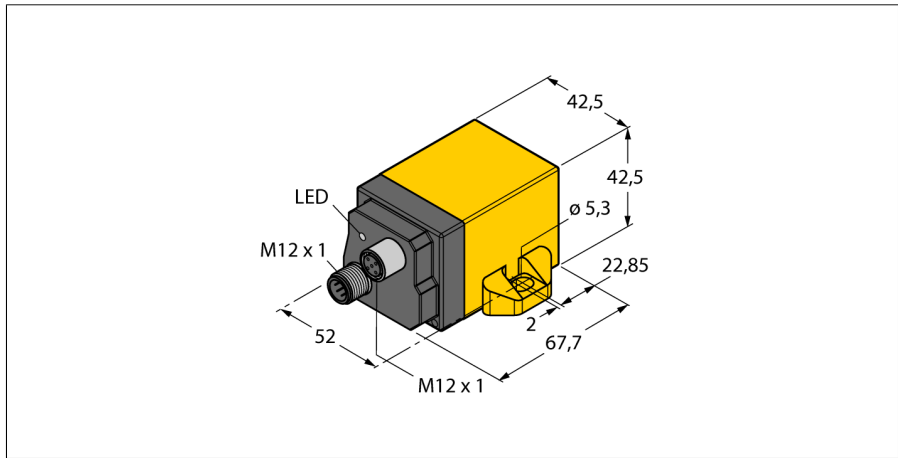

- quaderförmig, Höhe 42mm
- Kunststoff, PBT-GF30-V0
- komfortable CANopen-Schnittstelle
- erfüllt CiA DS-301, Profil CiA DSP-410
- hohe Auflösung und Genauigkeit
- Baudraten von 10kBit/s bis 1 MBit/s
- hohe Abtastrate und Bandbreite
- parametrierbare Vibrationsunterdrückung
- ein TPDO (RTR, zyklisch, ereignisgesteuert, synchronisiert)
- Parametrierung per SDO und Objektverzeichnis
- SYNC-Consumer (synchronisiertes Senden des TPDO nach Empfang eines SYNC-Telegramm)
- EMCY Producer (Schräglage, Geräteinrentemperaturüberwachung)
- Ausfallüberwachung mittels Heartbeat oder Nodeguarding/Lifeguarding
- frei konfigurierbare Grenzfrequenz (Digitalfilter)
- robustes und kompaktes Kunststoffgehäuse

Typenbezeichnung	B2N60H-Q42-CN2-2H1150
Ident-Nr.	1534063
Messbereich [A...B]	0...60 °
Messbereich x-Achse	-60...60°
Messbereich y-Achse	-60...60°
Linearitätsabweichung	max. ± 0.4 °
Temperaturkoeffizient typisch	0.008 °/K
Auflösung	≤ 0.1 °
Umgebungstemperatur	-40...+80°C
Betriebsspannung	10... 30 VDC
Grenzfrequenz	typ. 20 Hz, 2. Ordnung (ohne Digitalfilter) 0,3 ... 25 Hz, 8. Ordnung (mit Butterworth-Tiefpass) Der Digitalfilter wird durch den Wert 0 deaktiviert. Werte von 300 (= 0,3 Hz) bis 25000 (= 25 Hz) sind zulässig.
Schnittstelle	CANopen
Node ID	1...127
Baudrate	von 10 kBit/s bis 1 MBit/s zulässige Werte sind 10 kBit/s, 20 kBit/s, 50 kBit/s, 125 kBit/s, 250 kBit/s, 500 kBit/s, 800 kBit/s und 1000 kBit/s
Abtastrate	100 Hz
Bauform	Quader, Q42
Abmessungen	68 x 52 x 42 mm
Gehäusewerkstoff	Kunststoff, PA12-GF30
Vibrationsfestigkeit	55 Hz (1 mm)
Schockfestigkeit	30 g (11 ms)
Schutzart	IP68 / IP69K
MTTF	55 Jahre
Betriebsspannungsanzeige	LED grün
Fehlermeldung	LED rot

Anschlussbild

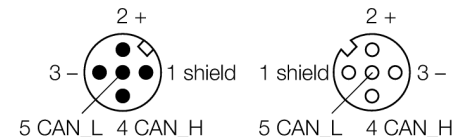

Funktionsprinzip

Die Bestimmung einer Neigung erfolgt hierbei durch ein verschleißfreies Halbleitersensorelement.

Für weitere technische Details steht ein Handbuch im Internet zum Download bereit.