

Hlídač průtoku
in-line senzor s integrovaným vyhodnocovacím zařízením
FCI-D10A4P-AP8X-H1141/A

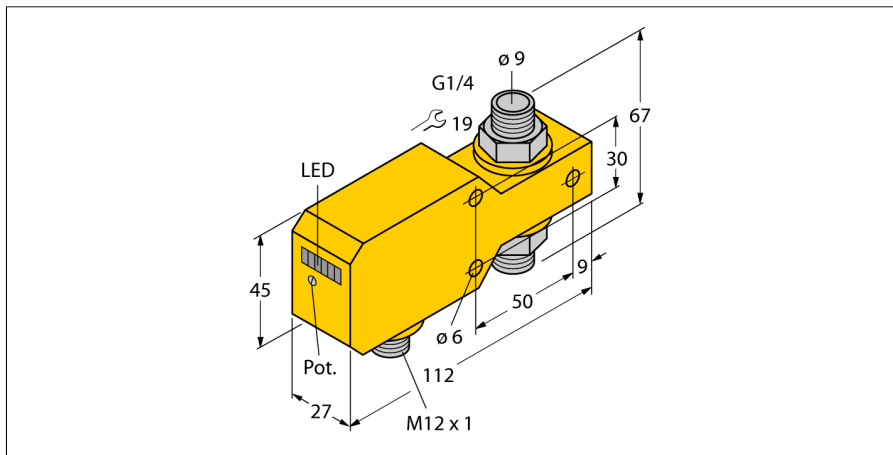

- senzor pro plynná média
- kalorimetrický princip měření
- nastavení pomocí potenciometru
- indikace pomocí řady LED
- pracovní rozsah 0,5...40 m/s
- 3drát DC, 21...26 VDC
- spínací PNP výstup
- konektor M12x1

Schéma zapojení

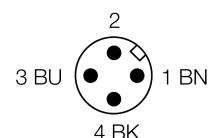
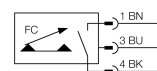

Typové označení	FCI-D10A4P-AP8X-H1141/A
Identifikační číslo	6870646
Pracovní rozsah vzduch	0.5...40 m/s
Doba ustálení	10...30 s
Doba sepnutí	typ. 2 s (1...20 s)
Doba rozepnutí	typ. 2 s (1...20 s)
Teplotní gradient	≤ 20 K/min
Teplota média	-20...80 °C
Okolní teplota	0...60 °C
Napájecí napětí	21...26VDC
Proud naprázdno I ₀	≤ 50 mA
Výstupní funkce	PNP, spínací kontakt
Jmenovitý proud	0.2 A
Pokles napětí při I _e	≤ 1.5 V
Ochrana proti zkratu	ano
Ochrana proti přepólování	ano
Materiál pouzdra	plast, PBT
Materiál senzoru	nerez ocel, V4A (1.4571)
Utahovací moment upevňovací matice	100 Nm
Připojení	konektor, M12 x 1
Odolnost vůči tlaku	20 bar
Procesní připojení	G 1/4"
Indikace stavu výstupu	sloupec LED zelená / žlutá / červená
Indikace průtoku	sloupec LED, 1x červená, 5x zelená
Indikace "požadovaná hodnota nedosažena"	LED červená
Indikace "požadovaná hodnota dosažena"	LED žlutá
Indikace "požadovaná hodnota překročena"	4 x LED zelená
LED	červená = 4 mA
	1x zelená > 4 mA
	2x zelená > 8 mA
	3x zelená > 12 mA
	4x zelená > 16 mA
	5x zelená = 20 mA

Funkční princip

Snímače průtoku pracují na termodynamickém principu. Snímací element je ohříván a současně protékajícím médiem ochlazován. Odvedené množství tepla je úměrné rychlosti proudění. Hlídače průtoku společnosti TURCK spolehlivě a bez opotřebení hlídají proudění kapalných a plynných médií. Velmi nízká tlaková ztráta a rychlá reakce na změny průtoku jsou základními vlastnostmi těchto přístrojů.