

датчик контроля потока погружного типа с оценочной электроникой FCS-M18-AP8X

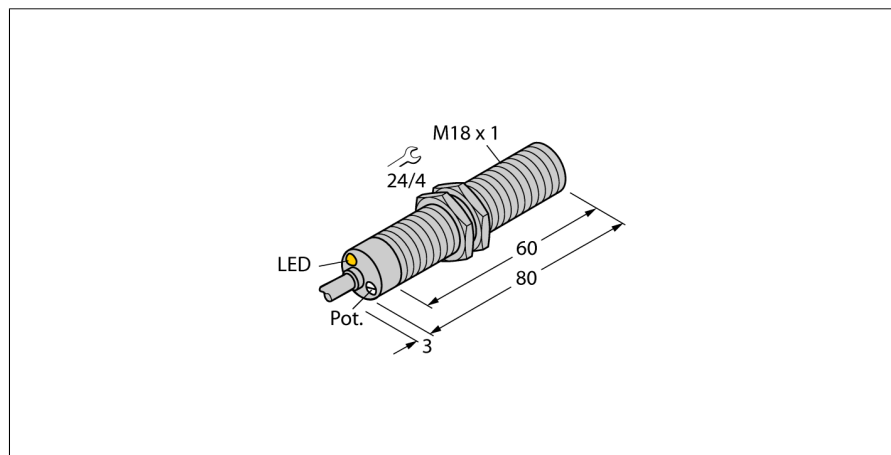

- датчик потока для газовой среды
- калориметрический принцип действия
- настройка потенциометром
- индикация состояния при помощи двухцветного светодиода
- корпус датчика из хромированной латуни
- 3-х проводн. DC, 19.2...28.8 В DC
- нормально открытый, рнр выход
- устройство с кабелем

Схема подключения

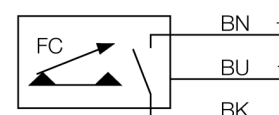

Принцип действия

Работа датчиков контроля потока погружного типа основана на термодинамическом принципе. Измерительная проба нагревается на несколько °С выше относительно среды потока. При движении жидкости вдоль пробы, теплота, сгенерированная в пробе, отводится от датчика. Результирующая температура измеряется и сравнивается с температурой среды. Состояние потока каждой среды может быть получено путем оценки разницы температур. Неизнашиваемые датчики контроля потока TURCK надежно контролируют потоки газов и жидкостей.

Тип	FCS-M18-AP8X
Идент. №	6870704
Рабочий диапазон расхода воздуха [м/с]	0.5...15м/с
Время включения	тип 2 с (1...20 с)
Время выключения	тип 2 с (1...20 с)
Температурный градиент	≤ 200 К/мин
Температура среды	- 20...70 °С
Рабочее напряжение	19.2...28.8В =
Выходная функция	PNP, Н.О.
Номинальный рабочий ток	0.4 А
Защита от короткого замыкания	да
обратной полярн.	да
Класс защиты	IP67
Материал корпуса	Металл, CuZn
Материал датчика	латунь, латунь, никелированная
Соединение	кабель
Длина кабеля	2 м
Поперечное сечение кабеля	3x0.5мм ²
Устойчивость к давлению	3 бар
Подключение к процессу	M18 x 1
Индикация состояния переключения	двухцветный светодиод красный / зеленый