

датчик контроля потока
встраиваемый в линию с оценочной электроникой
FCS-M18-AP8X/D041

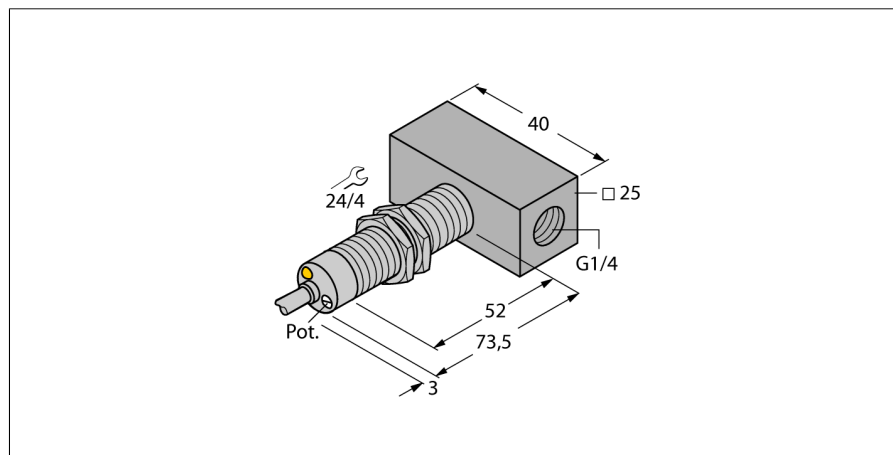

- датчик потока для газовой среды
- калориметрический принцип действия
- настройка потенциометром
- индикация состояния при помощи двухцветного светодиода
- корпус датчика из хромированной латуни
- 3-х проводн. DC, 19.2...28.8 В DC
- нормально открытый, рпр выход
- устройство с кабелем

Схема подключения

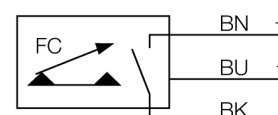

Принцип действия

Действие встраиваемого в линию датчика контроля потока основывается на термодинамическом принципе. Тепло генерируется в измерительной трубке и отводится за счет потока. В зависимости от теплопотерь производится измерение скорости потока. Незнашиваемые датчики контроля потока TURCK надежно контролируют потоки газов и жидкостей. Быстрая реакция на изменение потока и низкое падение давления являются отличительными характеристиками данных приборов.

Тип	FCS-M18-AP8X/D041
Идент. №	6870705
Рабочий диапазон расхода воздуха [м/с]	0.5...15м/с
Время включения	тип 2 с (1...20 с)
Время выключения	тип 2 с (1...20 с)
Температурный градиент	≤ 200 К/мин
Температура среды	- 20...70 °C
Рабочее напряжение	19.2...28.8В =
Ток холостого хода I ₀	≤ 70 мА
Выходная функция	PNP, Н.О.
Номинальный рабочий ток	0.4 А
Защита от короткого замыкания обратной полярн.	да
Класс защиты	IP67
Материал корпуса	Металл, CuZn
Материал датчика	латунь, латунь, никелированная
Соединение	кабель
Длина кабеля	2 м
Поперечное сечение кабеля	3x0.5мм ²
Устойчивость к давлению	3 бар
Подключение к процессу	G 1/4" в линию
Индикация состояния переключения	двухцветный светодиод красный / зеленый