

**czujnik przepływu
czujnika typu wkładka ze zintegrowanym przetwornikiem
FCS-HA2P-LIX/AL115**

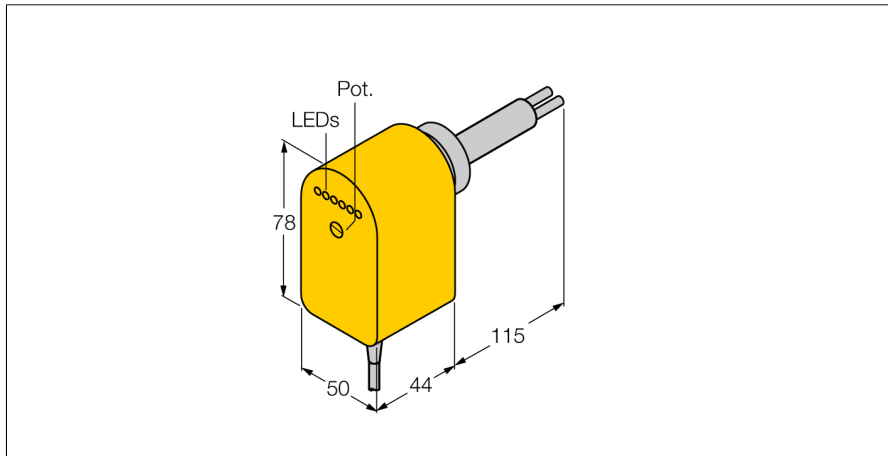

- czujnik przepływu dla gazów
- kalorymetryczna zasada działania
- nastawa za pomocą potencjometru
- wskazanie stanu za pomocą diod LED
- Długość czujnika 115 mm
- 3-przewodowy DC, 21...26 VDC
- Wyjście analogowe 4...20 mA

Schemat podłączenia

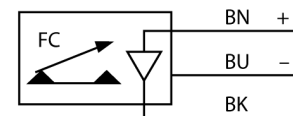

Typ	FCS-HA2P-LIX/AL115
Nr kat.	6870722

Zakres pracy dla powietrza	0.5...30 m/s
Czas ustalania	20...90 s
Czas odpowiedzi	4...30 s
Czas reakcji na zmianę temperatury	max. 100 s
Gradient temperatury	≤ 20 K/min
Temperatura medium	-20...80 °C

Zasada działania

Praca naszych czujników przepływu typu wkładka opiera się o zasadę termodynamiki. Sonda pomiarowa jest podgrzewana o kilka °C w porównaniu do przepływającego medium. Gdy płyn opływa sondę ciepło generowane w sondzie jest odprowadzane z czujnika. Ostateczna temperatura jest mierzona i porównywana z temperaturą medium. Stan przepływu każdego medium można określić na podstawie porównania obu temperatur. Dlatego czujniki przepływu firmy TURCK pewnie kontrolują przepływ gazów i cieczy.

Napięcie zasilania	21...26VDC
Prąd bez obciążenia I ₀	≤ 80 mA
Funkcja wyjścia	Wyjście analogowe
Zabezpieczenie przed zwarcieniem	tak
Zabezpieczenie przed odwrotną polaryzacją	tak
wyjście prądowe	4...20mA
Obciążenie	≤ 500 Ω
Stopień ochrony	IP67

Materiał obudowy	tworzywo sztuczne, PBT
Materiał czujnika	stal nierdzewna, AISI 303
Maks. moment dokręcający nakrętki obudowy	100 Nm
Podłączenie	przewód
Długość przewodu	2 m
Przekrój poprzeczny przewodu:	3 x 0.5mm ²
Wytrzymałość ciśnieniowa	3 bar
Podłączenie procesowe	gwint żeński G 1" zgodny z DIN 3852

Flow state display	łańcuch LED, czerwony (1x), zielony (5x)
Power on display	LED, zielony
Wskaźniki LED	czerwony = 4 mA 1x zielony > 4 mA 2x zielony > 8 mA 3x zielony > 12 mA 4x zielony > 16 mA 5x zielony = 20 mA

