

# czujnik przepływu

## czujnik typu in-line ze zintegrowanym przetwornikiem

### FCI-D06CTP-AP8X-H1141

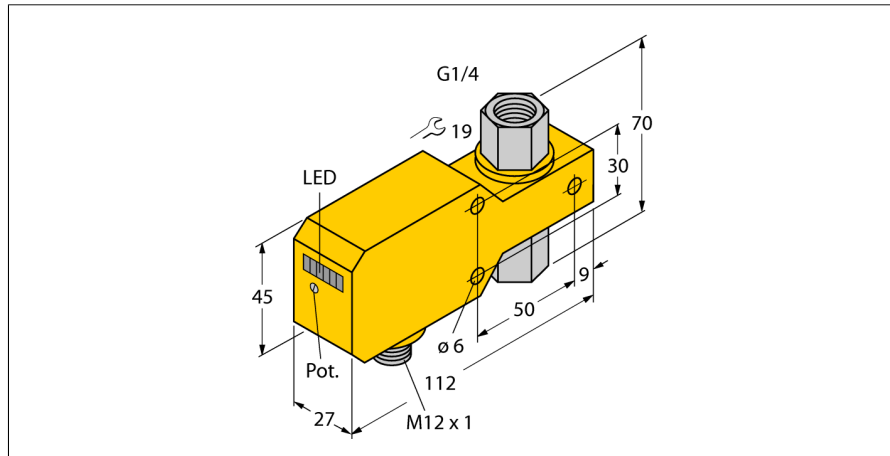

- czujnik przepływu dla cieczy
- kalorymetryczna zasada działania
- nastawa za pomocą potencjometru
- wskazanie stanu za pomocą diod LED
- Zakres pracy 0,02 ... 3 l/min
- Czujnik wykonany z ceramiki/tworzywa sztucznego
- Uszczelka wykonana z FKM
- 3-przewodowy DC, 21...26 VDC
- wyjście PNP NO
- złącze M12 x 1

#### Schemat podłączenia

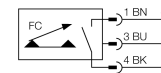

#### Zasada działania

Praca naszych czujników przepływu typu in-line opiera się o zasadę termodynamiki. Ciepło generowane w tubie pomiarowej jest absorbowane przez przepływające medium. Utraczone ciepło jest proporcjonalne do szybkości przepływu. Dlatego czujniki przepływu firmy TURCK pewnie kontrolują przepływ gazów i cieczy. Urządzenia te charakteryzują się niewielkim wpływem na ciśnienie i szybką reakcją w przypadku zamian prędkości przepływu.

<b>Typ</b>	FCI-D06CTP-AP8X-H1141
<b>Nr kat.</b>	6870661
<b>Flow operating range</b>	0,02...3 l/min.
Zakres pracy dla oleju	20...3000ml/min
Czas ustalania	5...15 s
Czas załączenia	0.5...3 s
Czas wyłączenia	0.5...3 s
Gradient temperatury	≤ 400 K/min
Temperatura medium	0...60 °C
Temperatura pracy	0...60 °C
<b>Napięcie zasilania</b>	21...26VDC
Prąd bez obciążenia I <sub>0</sub>	≤ 50 mA
Funkcja wyjścia	PNP, styk NO
Nominalny prąd zasilania	0.2 A
Spadek napięcia przy I <sub>0</sub>	≤ 1.5 V
Zabezpieczenie przed zwarcie	tak
Zabezpieczenie przed odwrotną polaryzacją	tak
<b>Materiał obudowy</b>	tworzywo sztuczne, PBT
Materiał czujnika	ceramika/tworzywo sztuczne, Al <sub>2</sub> O <sub>3</sub> /PTFE
Maks. moment dokręcający nakrętki obudowy	5 Nm
Podłączenie	złącze, M12 x 1
Wytrzymałość ciśnieniowa	5 bar
Podłączenie procesowe	G 1/4", gwint żeński
<b>Wskaźnik stanu przełączenia</b>	łańcuch LED zielona / żółty / czerwona
Flow state display	Łańcuch LED, czerwony (1x), zielony (5x)
Wskaźnik 'wartość poniżej punktu zadanego'	LED czerwony
Wskaźnik 'punkt zadany osiągnięty'	LED żółta
Wskaźnik 'wartość powyżej punktu zadanego'	4 x LED zielony
Wskaźniki LED	czerwony = 4 mA 1 x zielony > 4 mA 2 x zielony > 8 mA 3 x zielony > 12 mA 4 x zielony > 16 mA 5 x zielony = 20 mA