

датчик контроля потока
Погружного типа без встроенной оценочной электроники
FCS-GL1/2TN-NA/D048

- датчик контроля потока для жидких сред
- калориметрический принцип действия
- настройка потенциометром на сигнальном процессоре
- светодиодная цепочка на сигнальном процессоре для индикации состояния
- датчик изготовлен из Титана В3 с металло-керамическим покрытием
- PVDF кабельный ввод
- устройство с кабелем
- 4-х проводное подключение к сигнальному процессору

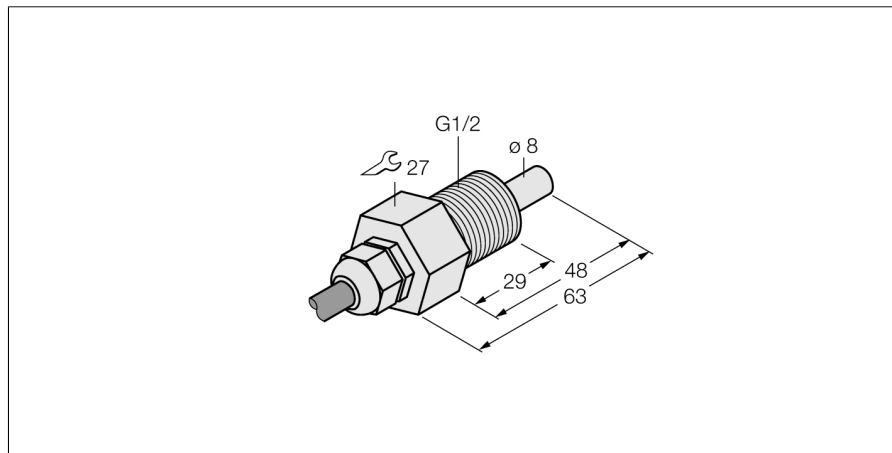
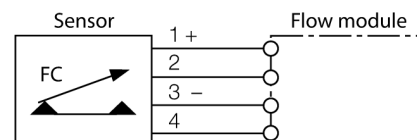

Тип	FCS-GL1/2TN-NA/D048
Идент. №	6870478
Рабочий диапазон расхода воды (см/с)	1...150см/с
Рабочий диапазон расхода масла (см/с)	3...300см/с
Время готовности	тип 8 с (2...15 с)
Время включения	тип 2 с (1...15 с)
Время выключения	тип 2 с (1...15 с)
Время реакции на изменение температуры	макс. 12 с
Температурный градиент	≤ 250 К/мин
Температура среды	- 20...80 °С
Класс защиты	IP68
Материал корпуса	Металл, Титановая металлокерамика (3.7235)
Материал датчика	металл, Титан/металлокерамика (3.7235)
Макс. момент затяжки гайки	100 Нм
Соединение	кабель ПВХ
Длина кабеля	2 м
Поперечное сечение кабеля	4x0.25мм ²
Устойчивость к давлению	100 бар
Подключение к процессу	G ½" удлиненное

Схема подключения

Принцип действия

Работа датчиков контроля потока погружного типа основана на термодинамическом принципе. Измерительная проба нагревается на несколько °С выше относительно среды потока. При движении жидкости вдоль пробы, теплота, сгенерированная в пробе, отводится от датчика. Результирующая температура измеряется и сравнивается с температурой среды. Состояние потока каждой среды может быть получено путем оценки разницы температур. Неизнашиваемые датчики контроля потока TURCK надежно контролируют потоки газов и жидкостей.