

bewakingsomvang volgens flow module

Remote-Probe

FCST-A4-NA-H1141

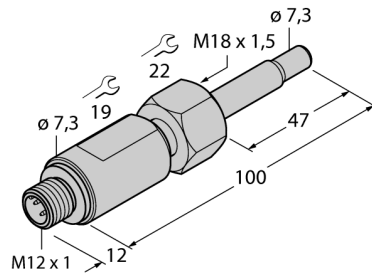

- thermodynamisch werkingsprincipe
- functie-omvang volgens flow module
- vrij uitlijnbare sensoreenheid
- aansluitmontage via adapter
- schroefadapter M18 x 1,5

Aansluitschema

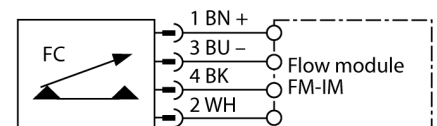

Functieprincipe

De stromingssensoren van de FCST-serie werken volgens het thermodynamische principe.

Het aansluitmontageconcept maakt een vrije uitlijning van de eigenlijke sensoreenheid binnen het stromingskanaal mogelijk, onafhankelijk van de montage van de procesaansluiting. Naast de zo gewonnen modulariteit vereenvoudigt dit bovendien de gerichte inbouw, die voor een betrouwbare en precieze stromingsbewaking zeer belangrijk is.

De schroefdraadadapters bestaan in gangbare industriële schroefdraadgrootten. Hierdoor het systeem, bestaande uit sensoreenheid en schroefdraadadapter, zich probleemloos aanpassen aan de verschillende applicatietoepassingen. Op basis van de modulaire aansluitmontage weerstaat het systeem bovendien hoge procesdrukken.

De remote sondes worden aangesloten op de IO-Link compatibele flow modules FM. Zo worden naast de stromingssnelheid continu de mediumtemperatuur en eventuele diagnoses gedetecteerd. In het bijzonder de innovatieve Quick-Teach alsook de mogelijkheid om processwaarden en apparaatparameters via IO-Link over te dragen, alsook de implementering van talrijke diagnosefuncties zijn afgestemd op een eenvoudige bediening en een omvattende functionaliteit.

Omvangrijke indicatie-LED's alsook een 10-segment-LED-bargraph tonen de actuele applicatie- en apparaatstatus direct aan de Flow module.

| | |
|-----------------------------|--------------------------------|
| Type | FCST-A4-NA-H1141 |
| Ident no. | 6870266 |
| Arbeitsbereik water | 1...150cm/s |
| Arbeitsbereik olie | 3...300 cm/s |
| Tijd vooraleer operationeel | typ. 8 s (2...15 s) |
| Inschakeltijd | typ. 2 s (1...13 s) |
| Temperatuurgradiënt | ≤ 250 K/min |
| Mediumtemperatuur | -20...80 °C |
| Beschermingsgraad | IP67 |
| Sensormateriaal | roestvast staal, V4A (1.4571) |
| Dichtingsring | FPM |
| Aansluiting | male, M12 x 1 |
| Drukweerstand | 100 bar |
| Procesaansluiting | M18 x 1,5 interne schroefdraad |

bewakingsomvang volgens flow module

**Remote-Probe
FCST-A4-NA-H1141**

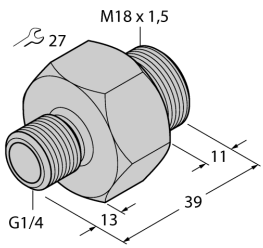
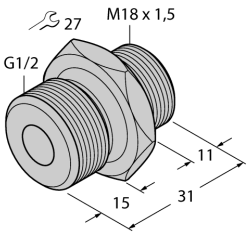
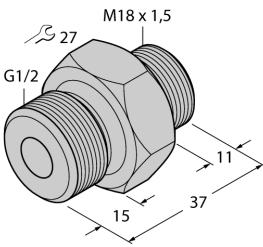
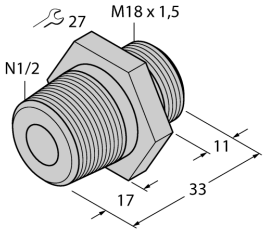
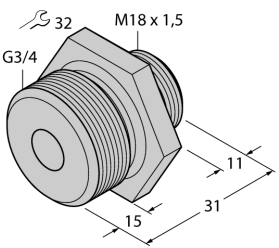
| | | |
|---|--|--|
|  | <p>Als separates Zubehör erhältlich Edelstahl Einschraub-Adapter M18 x 1,5 auf G1/4 Typ FCA-FCST-G1/4-A4 Ident.-Nr. 6870290</p> | |
|  | <p>Als separates Zubehör erhältlich Edelstahl Einschraub-Adapter M18 x 1,5 auf G1/2 Typ FCA-FCST-G1/2-A4 Ident.-Nr. 6870291</p> | |
|  | <p>Als separates Zubehör erhältlich Edelstahl Einschraub-Adapter M18 x 1,5 auf G1/2 Typ FCA-FCST-G1/2-A4/L037 Ident.-Nr. 6870292</p> | |
|  | <p>Als separates Zubehör erhältlich Edelstahl Einschraub-Adapter M18 x 1,5 auf N1/2 Typ FCA-FCST-N1/2-A4 Ident.-Nr. 6870293</p> | |
|  | <p>Als separates Zubehör erhältlich Edelstahl Einschraub-Adapter M18 x 1,5 auf G3/4 Typ FCA-FCST-G3/4-A4 Ident.-Nr. 6870294</p> | |

bewakingsomvang volgens flow module
Remote-Probe
FCST-A4-NA-H1141

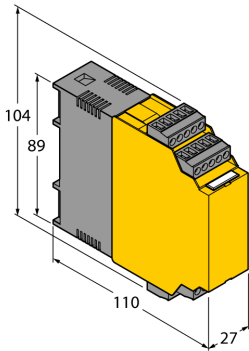

Als separates Zubehör erhältlich
 Flow Modul
 Typ FM-IM-3UP63X
 Ident-Nr. 7525100

Aansluitschema

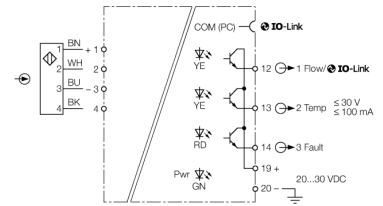

Als separates Zubehör erhältlich
 Flow Modul
 Typ FM-IM-3UR38X
 Ident-Nr. 7525102

Aansluitschema

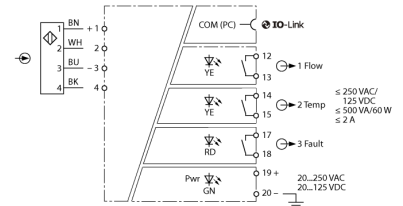

Als separates Zubehör erhältlich
 Flow Modul
 Typ FM-IM-2UPLi63X
 Ident-Nr. 7525104

Aansluitschema

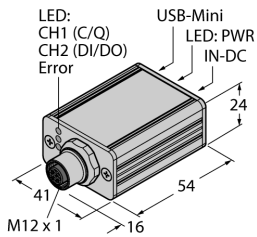
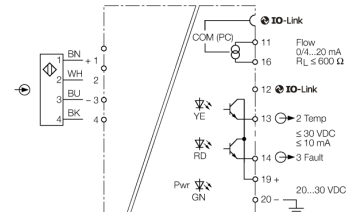

Als separates Zubehör erhältlich
 IO-Link Master 1.1 mit integrierter USB-Schnittstelle
 Typ USB-2-IOL-0002
 Ident-Nr. 6825482

Aansluitschema

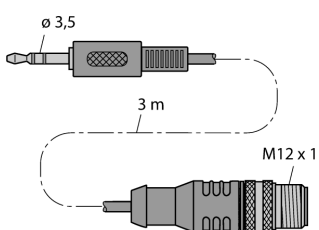
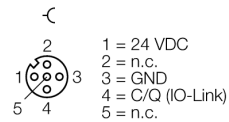

Als separates Zubehör erhältlich
 Verbindung zwischen FM-IM und IO-Link Master
 Typ IOL-COM/3M
 Ident.-Nr. 7525110

Aansluitschema

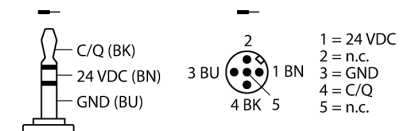

bewakingsomvang volgens flow module

Remote-Probe

FCST-A4-NA-H1141

LED-weergave

| LED | Kleur | Status | Beschrijving |
|-----|--|--------|--------------|
| | afhankelijk van de gebruikte flow module | | |

Montage-instructies

| | |
|-----------------|---|
| montageadapter | <p>De inbouw van de vrij aligneerbare stromingssensoren gebeurt met de montageadapter van het type FCA-FCST. De adapter wordt in een T-stuk of in een lasmof geschroefd en afhankelijk van het type afgedicht. Bij de montage van adapters met cilindervormige schroefdraad dient in principe de meegeleverde dichting te worden gebruikt (resp. G1/4, G1/2, G3/4, enz.). Montageadapters met NPT-schroefdraad worden in het algemeen zonder dichting geleverd (resp. N 1/2). Hier dient hennep of teflonband te worden gebruikt.</p> <p>Met de onverliesbare montagemoer aangebracht tussen het bovenste behuizingsdeel en de conusuitsparing wordt de sensor vervolgens in de adapter gemonteerd.</p> |
| inbouwpositie | <p>Om potentiële foute interpretaties door storingen te minimaliseren is het aan te raden, om de sensor op een minimumafstand van 3 x di voor en 5 x di na krommingen, diameterwijzigingen, ventielen enz. te positioneren.</p> <ul style="list-style-type: none">■ Wordt het stromingskanaal niet volledig door het medium doorstroomt, dan is het raadzaam de sensor onderaan te monteren.■ Indien afzettingen niet uit te sluiten zijn, dan wordt aangeraden de sensor zijdelings te monteren. Hierbij dient ook rekening te worden gehouden met het feit dat afzettingen zich kunnen vormen aan de sensorneus, wat het resultaat van de bewaking kan beïnvloeden. Daarom wordt aangeraden om de sensor op regelmatige afstanden te reinigen en het hiermee verbonden onderhoudsinterval overeenkomstig te kiezen.■ Is blaasvorming mogelijk, dan dient bij de inbouw er voor gezorgd, dat er zich geen luchtkussens in het bereik van de sensorneus bevinden.■ Voor zover de sensor in een verticale leiding wordt gemonteerd, wordt aangeraden, de sensor binnen de stijgleiding te positioneren. |
| gerichte inbouw | <p>Om het volledige vermogenspotentieel van de sensor te vragen, kan de sensor gericht worden ingebouwd. In het bijzonder bij de bewaking van slecht warmtegeleidende media zoals bijvoorbeeld oliën, vloeistoffen met hoge aandelen vaste stof, schurende media, enz. in processen met snelle temperatuurwijzigingen (K/min) alsook algemeen bij componenten met analoge uitgang dient rekening te worden gehouden met de gerichte inbouw van de sensor.</p> <p>De gerichte inbouw is verzekerd van zodra de effectieve stromingsrichting van de toepassing overeenstemt met de op de sensor beschikbare markering Flow Direction.</p> |