

funkcjonalność odpowiadająca modułowi przepływu

zdalna sonda

FCST-A4-NA/D100

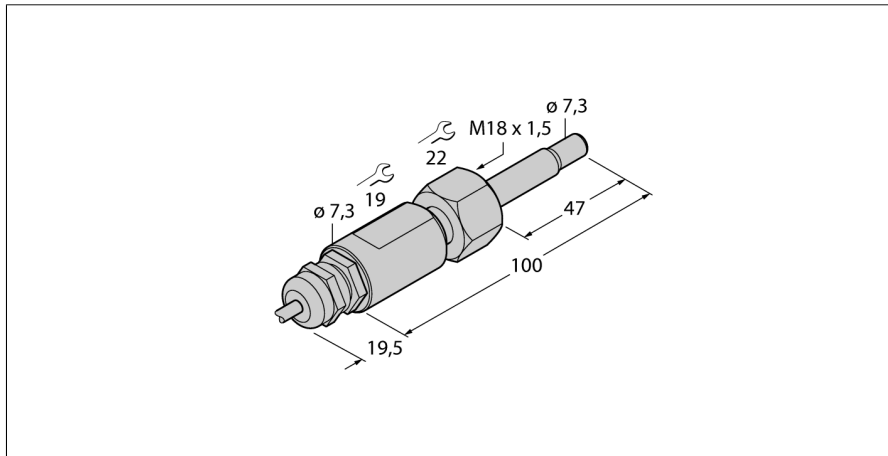

- Termodynamiczna zasada działania
- Funkcjonalność zgodna z modułem przepływu
- Rozszerzony zakres temperaturowy
- Temperatura medium +10...120 °C
- Czujnik o obrotowym przyłączy procesowym
- Łączenie z adapterem
- Wkręcany adapter, M18 x 1,5

Schemat podłączenia

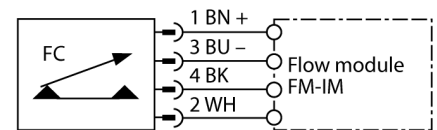

Zasada działania

Czujniki przepływu FCST pracują w oparciu o zasadę termodynamiki.

Dzięki koncepcji modułowej złącza można je swobodnie wyrównać w kanale przepływu, niezależnie od podłączenia procesowego. Koncepcja modułowa znacznie upraszcza instalację i precyzyjne wyrównanie czujnika, co jest niezwykle ważne przy monitorowaniu przepływu.

Adaptory dostępne są z wszystkimi popularnymi rozmiarami gwintów przemysłowych. Dzięki temu adaptory czujnika mogą być łatwo przystosowywane do wymagań każdej aplikacji. Koncepcja modułowa przyczynia się do odporności systemu na wysokie ciśnienia.

Zdalne czujniki są podłączane do przetworników przepływu FM obsługujących IO-Link. Dzięki temu moduły realizują monitoring prędkości przepływu, temperatury medium i gromadzą dane diagnostyczne. Oferują proste w użyciu funkcje takie, jak szybka nauka, diagnostyka, przesył danych procesowych i parametrów urządzenia za pośrednictwem IO-Link.

Stan urządzenia sygnalizowany jest przez znajdujące się w przedniej części wskaźniki LED i 10-segmentowy bargraf LED.

Typ	FCST-A4-NA/D100
Nr kat.	6870267
Zakres pracy dla wody	1...150cm/s
Zakres pracy dla oleju	3...300 cm/s
Czas ustalania	śr. 8 s (2...15 s)
Czas załączenia	śr. 2 s (1...13 s)
Gradient temperatury	≤ 250 K/min
Temperatura medium	10...120 °C
Stopień ochrony	IP68
Materiał czujnika	stal nierdzewna, AISI 316Ti
Uszczelnienie	FPM
Podłączenie	przewód FEP
Długość przewodu	2 m
Przekrój poprzeczny przewodu:	4 x 0.25mm ²
Wytrzymałość ciśnieniowa	100 bar
Podłączenie procesowe	gwint żeński M18 x 1.5

**funkcjonalność odpowiadająca modułowi przepływu
zdalna sonda
FCST-A4-NA/D100**

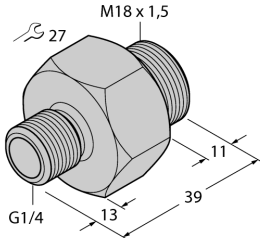
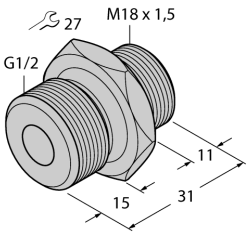
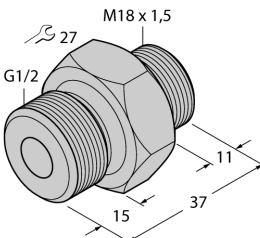
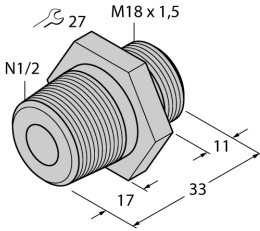
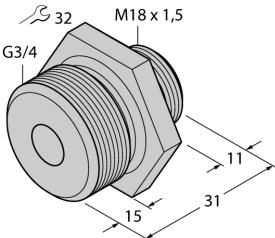
	<p>Dostępne opcjonalnie Wkręcany adapter, stal nierdzewna, M18 x 1,5 na G1/4 FCA-FCST-G1/4-A4 Nr katalogowy 6870290</p>	
	<p>Dostępne opcjonalnie Wkręcany adapter, stal nierdzewna, M18 x 1,5 na G1/2 FCA-FCST-G1/2-A4 Nr katalogowy 6870291</p>	
	<p>Dostępne opcjonalnie Wkręcany adapter, stal nierdzewna, M18 x 1,5 na G1/2 FCA-FCST-G1/2-A4/L037 Nr katalogowy 6870292</p>	
	<p>Dostępne opcjonalnie Wkręcany adapter, stal nierdzewna, M18 x 1,5 na N1/2 FCA-FCST-N1/2-A4 Nr katalogowy 6870293</p>	
	<p>Dostępne opcjonalnie Wkręcany adapter, stal nierdzewna, M18 x 1,5 na G3/4 FCA-FCST-G3/4-A4 Nr katalogowy 6870294</p>	

**funkcjonalność odpowiadająca modułowi przepływu
zdalna sonda
FCST-A4-NA/D100**

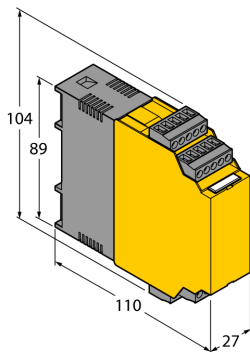

Dostępne opcjonalnie
Kontroler przepływu
FM-IM-3UP63X
Nr katalogowy 7525100

Dostępne opcjonalnie
Kontroler przepływu
FM-IM-3UR38X
Nr katalogowy 7525102

Dostępne opcjonalnie
Kontroler przepływu
FM-IM-2UPLi63X
Nr katalogowy 7525104

Schemat podłączenia

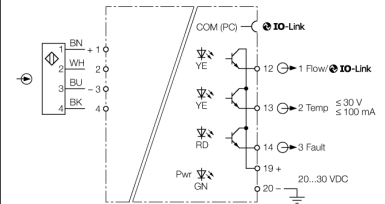

Schemat podłączenia

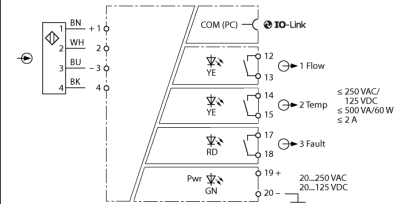

Schemat podłączenia

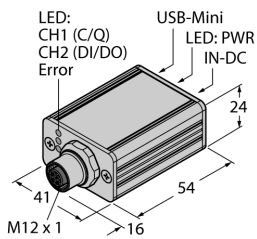
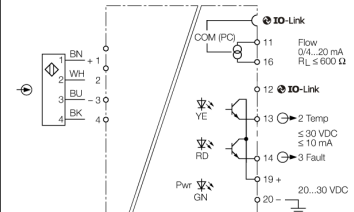

Dostępne opcjonalnie
Master IO-Link 1.1 ze zintegrowanym portem USB
USB-2-IOL-0002
Nr katalogowy 6825482

Schemat podłączenia

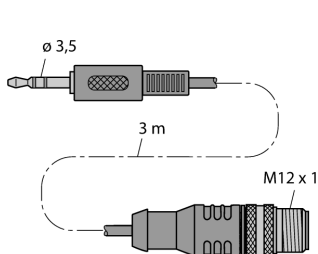
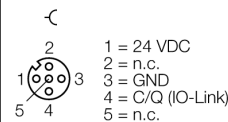

Dostępne opcjonalnie
Połączenie między FM-IM i urządzeniem nadrzędnym IO-Link
IOL-COM/3M
Nr katalogowy 7525110

Schemat podłączenia

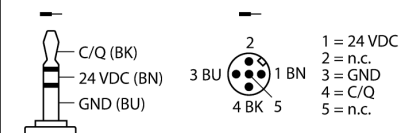

funkcjonalność odpowiadająca modułowi przepływu
zdalna sonda
FCST-A4-NA/D100

Wskaźnik LED

LED	Kolor	Stan	Opis
			Zależnie od zastosowanego przetwornika przepływu

Instrukcja montażu

Adapter montażowy	<p>Czujniki przepływu o elastycznym, obrotowym przyłączu procesowym montowane są za pomocą adaptera FCA-FCST. Adapter jest wkręcany w trójnik typu T lub w przyspawany króciec i odpowiednio uszczelniany. Podczas montażu adapterów z gwintem cylindrycznym należy stosować dołączone uszczelki (np. G1/4, G1/2, G3/4, itd.). Adaptery montażowe z gwintem NPT zazwyczaj dostarczane są bez uszczelki (np. N1/2). Stosować pakiet lub taśmę teflonową</p> <p>Czujnik jest zamocowany w adapterze za pomocą własnych nakrętek znajdujących się pomiędzy górną częścią obudowy a stożkiem sondy.</p>
Pozycja montażowa	<p>W odniesieniu do minimalizacji potencjalnych skutków zakłóceń, zaleca się umiejscowienie czujnika w minimalnej odległości 3x średnicy przed i 5x średnicy za kolankiem, zmianą średnicy, zaworami, itp.</p> <ul style="list-style-type: none"> ■ Jeżeli kanał przepływu nie jest w pełni wypełniony medium zaleca się instalację czujnika od dołu. ■ Jeżeli istnieje ryzyko pojawienia się osadów należy czujnik zamontować z boku. Należy pamiętać, że osad może pojawić się również na sondzie, co ma wpływ na ostateczny wynik monitoringu. Dlatego zaleca się czyszczenie czujnika w regularnych odstępach czasu, co może być powiązane z przeglądami serwisowymi. ■ Jeżeli przewidywane jest pojawienie się zjawiska kawitacji, należy się upewnić czy podczas instalacji w miejscu montażu sondy nie ma bąbla powietrznego. ■ Jeżeli czujnik jest instalowany w pionowej rurze, zaleca się montaż wewnątrz strefy wznoszenia.
Poprawna instalacja	<p>W celu wykorzystania pełnego potencjału czujnika musi on być odpowiednio wyrównany. Jest to istotne w szczególności, gdy monitorowane są media o niskiej przewodności cieplnej takie, jak oleje, ciecz o dużej zawartości ciał stałych, media ściernie, itp., gdy mają miejsce szybkie zmiany temperaturowe (K/min) oraz gdy urządzenie posiada wyjście analogowe.</p> <p>W poprawnej instalacji pomaga strzałka umieszczona na czujnika wskazująca właściwy kierunek przepływu.</p>