

# Hlídač průtoku

## ponorný senzor bez integrovaného vyhodnocovacího zařízení

### FCS-68A4-NA/D003

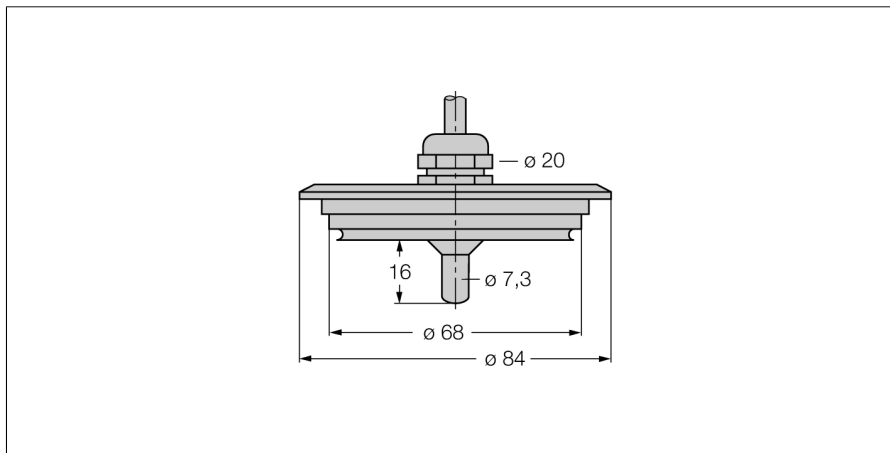

- senzor pro kapalná média
- kalorimetrický princip měření
- nastavení na vyhodnocovacím zařízení pomocí potenciometru
- indikace pomocí řady LED
- teplotní rozsah: +10...+120 °C
- mech. připojení: Varivent
- připojení kabelem
- 4drátové připojení na vyhodnocovací zařízení

#### Schéma zapojení

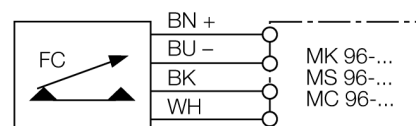

#### Funkční princip

Snímače průtoku pracují na termodynamickém principu. Měřicí element je ohříván o několik °C vůči snímanému médiu. Médium, které protéká okolo snímacího elementu, ho ochlazuje. Teplota elementu se následně porovnává s teplotou média. Ze zjištěného rozdílu teplot je možné pro každé médium vypočítat velikost průtoku. Hlídače průtoku společnosti TURCK spolehlivě a bez opotřebení hlídají proudění kapalných a plyných médií.

<b>Typové označení</b>	FCS-68A4-NA/D003
Identifikační číslo	6872044
<b>Pracovní rozsah voda</b>	1...150cm/s
Pracovní rozsah olej	3...300 cm/s
Doba ustálení	typ. 8 s (2...15 s)
Doba sepnutí	typ. 2 s (1...15 s)
Doba rozepnutí	typ. 2 s (1...15 s)
Teplotní skok - reakční doba	max. 12 s
Teplotní gradient	≤ 250 K/min
Teplota média	10...120 °C
Okolní teplota	-20...80 °C
<b>Stupeň krytí</b>	IP68
<b>Materiál pouzdra</b>	nerez ocel, V4A (1.4571)
Materiál senzoru	nerez ocel, V4A (1.4571)
Připojení	PVC kabel
Délka kabelu	2 m
Průřez kabelu	4 x 0.25 mm <sup>2</sup>
Odolnost vůči tlaku	10 bar
Procesní připojení	Varivent