

sécurité de machines
récepteur
fonction muting intégrée
SLPMR14-1670

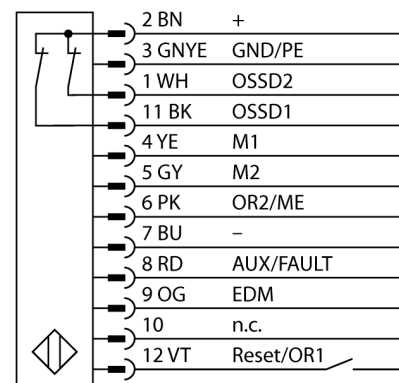

- raccordement électrique par type de connecteur RDLP-8 sans connecteur d'un côté ou DELPE-8 avec connecteur mâle M12x1, 8 pôles
- mode de protection IP65
- boîtier plat sans zone morte
- réglage par interrupteurs DIP
- réglage de la résolution réduite
- fonction "blanking"
- Équerre de fixation incluse

Schéma de raccordement

Principe de fonctionnement

La barrière immatérielle de sécurité de machines à haute résolution sans zone morte se compose d'un émetteur et d'un récepteur. Le système étant synchronisé optiquement, un câblage entre l'unité d'émetteur et de récepteur n'est pas requis. Les sorties logiques de sécurité du récepteur sont directement liées à un relais de charge (p.ex. IM-T9A) et cause l'arrêt immédiat du cycle de machine dangereux. Par la surveillance à deux canaux de l'appareil de commutation et la construction diversitaire redondante, où deux processeurs peuvent entraîner un contrôle réciproque la catégorie de sécurité PLe selon ISO 13849-1 est remplie.

Type	SLPMR14-1670
No. d'identité	3084473
Mode de fonctionnement	rideau lumineux
Portée	0...7000mm
Température ambiante	0...+55 °C
Courant absorbé non-influencé	≤ 150 mA
Consommation propre à vide I ₀	≤ 275 mA
Fonction de sortie	2x N.C., 2 x PNP
Sortie de courant	0...500mA
Format	rectangulaire, EZ-Screen LP
Dimensions	26 x 28 x 1667 mm
Matériau de boîtier	métal, AL, jaune
Lentille	plastique, acrylique
Raccordement	connecteur
Type de protection	IP65
Indication de la tension de service	LEDvert
Indication de l'état de commutation	LED bicolorerouge