

# NI25-CQ40/S1102 10M

## Czujnik indukcyjny – z rozszerzonym zakresem temperaturowym

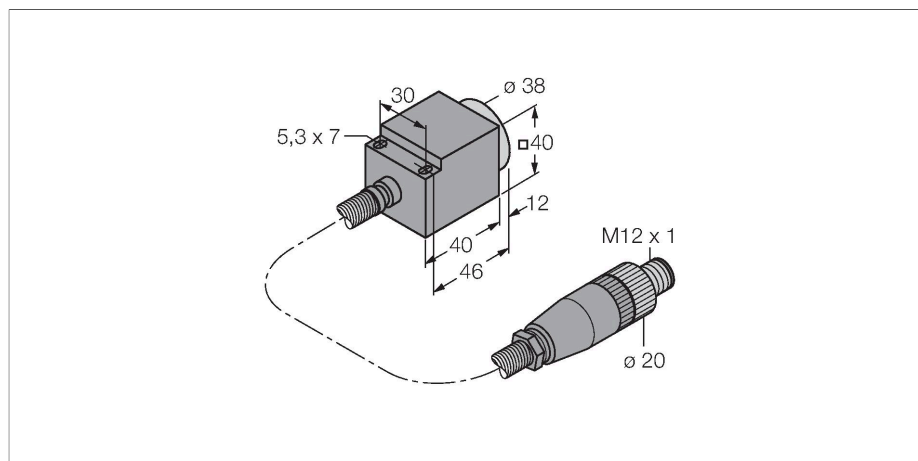

### Cechy charakterystyczne

- prostopadłościenny, wysokość 40 mm
- aluminiowa obudowa czujnika
- tworzywo sztuczne PEEK
- aluminiowa tuba chroniąca przewód
- Temperatura pracy do +250 °C
- Funkcje dostępne tylko z przetwornikiem sygnału EM30-AP6X2-H1141/S1102
- Punkt przełączania ustawiany na jednostce przetwarzającej
- 3-przewodowe podłączenie do przetwornika

### Schemat podłączenia

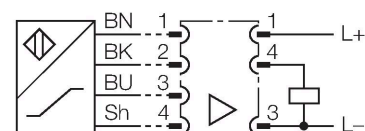

### Dane techniczne

Typ	NI25-CQ40/S1102 10M
Nr katalogowy	1602403
Special version	S1102 odpowiada to: Temperatura otoczenia do 250 °C
Znamionowy zakres detekcji	25 mm
Warunki montażowe	Niepowierzchniowy, możliwe częściowe zabudowanie
Bezpieczny zasięg roboczy	≤ (0,81 × Sn) mm
Współczynniki korekcji	St37 = 1; Al = 0,3; stal nierdzewna = 0,7; Ms = 0,4
Dokładność powtarzalności	≤ 2 % pełnej skali
Histeresa	3...15 %
Temperatura pracy	0...+250 °C
Funkcja wyjścia	Styk NO, PNP
Wykonanie	Prostopadłościenny, CQ40
Wymiary	52 x 40 x 40 mm
Materiał obudowy	Tworzywo sztuczne, AL
Materiał powierzchni aktywnej	PEEK
Połączenie elektryczne	Złącza, M12 × 1 maks. temperatura złącza -20...+70°C
Typ przewodu	Ø 3.7 mm, PTFE, FEP, 10 m Aluminiowa tulejka kablowa Ø 8 mm
Przekrój przewodu	3 x 0.34 mm <sup>2</sup>
Odporność na wibracje	55 Hz (1 mm)
Odporność na uderzenia	30 g (11 ms)
Klasa ochrony	IP60

### Zasada działania

Czujniki muszą być obsługiwane przez przetwornik sygnałowy EM30-AP6X2-H1141/S1102. Odległość przełączania ustawia się za pomocą potencjometru (ciąglego) na przetworniku sygnałowym. Znajduje się on pod śrubą pokrywy obok diody LED. Jeśli to możliwe, punkt przełączania musi być ustawiony na temperaturę roboczą. Należy wziąć pod uwagę, że gdy odległość przełączania ustawiana jest w temperaturze pokojowej ulegnie ona później zmianie ze względu na czułość temperaturową czujnika. Ustawienie:

1. Umieścić cel (stal o grubości min. 1 mm, kwadrat, długość krawędzi min. 3 × nominalna odległość przełączania) w bezpiecznej odległości przełączania przed czujnikiem
2. Obrócić potencjometr w lewo, aż dioda LED zaświeci się na zielono
3. Obrócić potencjometr w prawo, aż dioda LED zaświeci się na żółto
4. Przeprowadzić kontrole działania w stanie roboczym

## Dane techniczne

MTTF

1685 rok/lata zgodnie z SN 29500 (Ed. 99) 40 °C

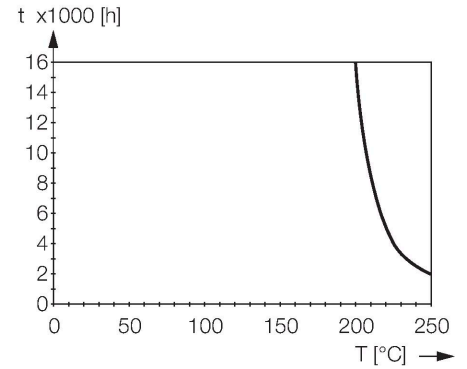

## Instrukcja montażu

Instrukcja montażu / Opis

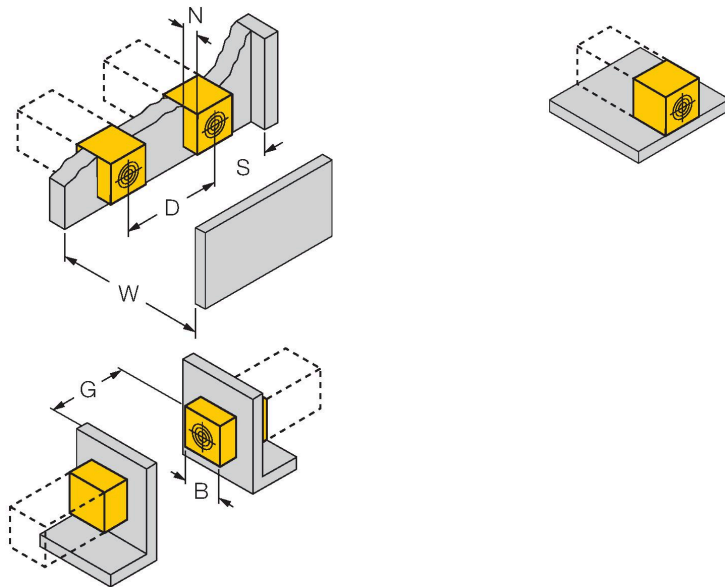

Dystans D	2 x B
Dystans W	3 x Sn
Dystans S	1.5 x B
Dystans G	6 x Sn
Dystans N	2 x Sn
Dystans A	1 x Sn
Szerokość powierzchni aktywnej B	40 mm

1-side mounting on metal without modification of the switching distance

## Akcesoria

EM30-AP6X2-H1141/S1102

1602411

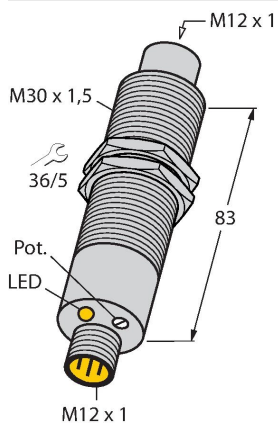

Procesor sygnałowy do czujnika 250°C; materiał obudowy: Stal nierdzewna 1.4571; stopień ochrony: IP67; wyświetlacz funkcji: LED/zółty; wskazanie włączenia zasilania LED/zielony; temperatura otoczenia: -25 °C / +70 °C